

PE+

sistema de correr elevatório com corte térmico







PE+

Sistema de correr elevatório com corte térmico

O sistema PE+ é a solução para vãos de grandes dimensões, muito utilizados na arquitectura moderna. A grande transparência proporcionada por este sistema permite uma proximidade única com a beleza das paisagens exteriores.

A excelente estanquidade exercida pelas juntas em EPDM maximizam o isolamento térmico e acústico do sistema PE+. O sistema de ferragem elevatória dota o sistema de uma agilidade na abertura e simultaneamente de uma elevada segurança contra a intrusão.

APRESENTAÇÃO	Recta
DIMENSÃO	
Aro fixo	52mm 95mm 111mm 177mm
Aro móvel	55mm
ENCHIMENTO	De 4 a 41mm
CORTES	45° 90°
VEDAÇÃO	Vedantes em EPDM
POLIAMIDA	
Aro fixo	24mm
Aro móvel	15mm
ABERTURAS	Mono-rail (1 2 folhas) Bi-rail (2 3 4 folhas) Tri-rail (3 6 folhas)
PESO MÁXIMO	400Kg/folha
ÁREA MÁXIMA	8,00 m ² /folha
ALTURA MÁXIMA	3325mm/folha
ACABAMENTOS	Lacados Anodizados Bicolores

QUALIDADE

O sistema é controlado desde a produção dos perfis de alumínio até a colocação em obra através de instaladores devidamente credenciados.

Os materiais utilizados no sistema PE+ são de grande qualidade e resistência nomeadamente:

-Perfis de alumínio extrudidos na liga AL MG SI - 05 F22 com dureza T5.

-Vedantes e topos em E.P.D.M. para uma estanquidade e permeabilidade superior.

TIPOLOGIAS

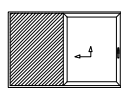

ESQUEMA PE 1

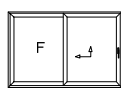

ESQUEMA PE 1+1

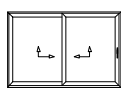

ESQUEMA PE 2

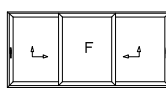

ESQUEMA PE 2+1

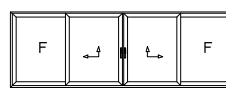

ESQUEMA PE 2+2

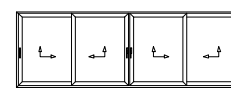

ESQUEMA PE 4

Marcação CE

NP EN 14351-1

Janela de 2 folhas com 4,00m x 2,70m

Vidro: 8 + 14 + 4 4.1

Permeabilidade ao AR

EN 12 207:2000

Classe 4

Estanquidade à ÁGUA

EN 12 208:2000

Classe 8A

Resistência ao VENTO

EN 12 210:2000

Classe B4

Coef. Transm. TÉRMICA

UNE-ISO 13947:2005

Janela de 2 folhas com 4,10m x 2,70m

Uw = 1,72 W/m²KUg vidro = 1,1 W/m²K

Isolamento ACÚSTICO

NP EN 14351-1:2008 - ANEXO B

Rw = 30dB

Rw vidro (IGU) = 36dB, caixilho com área ≤2,70m²



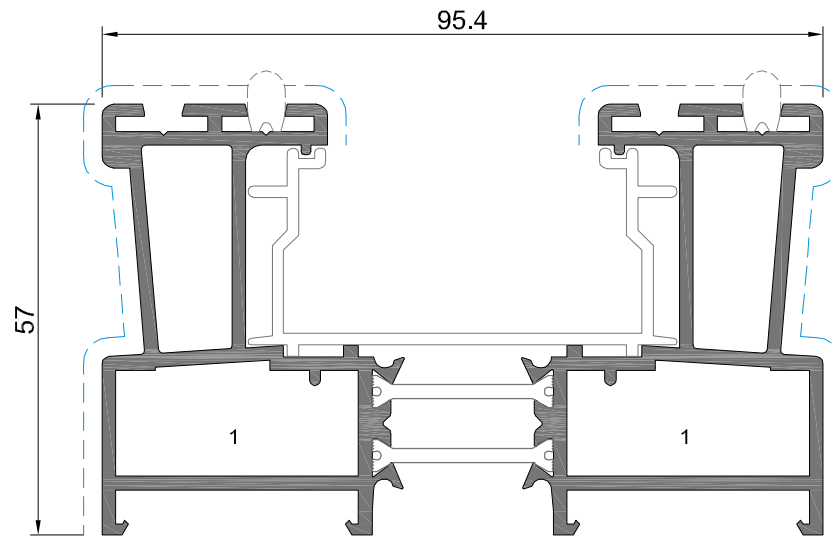

PE-51

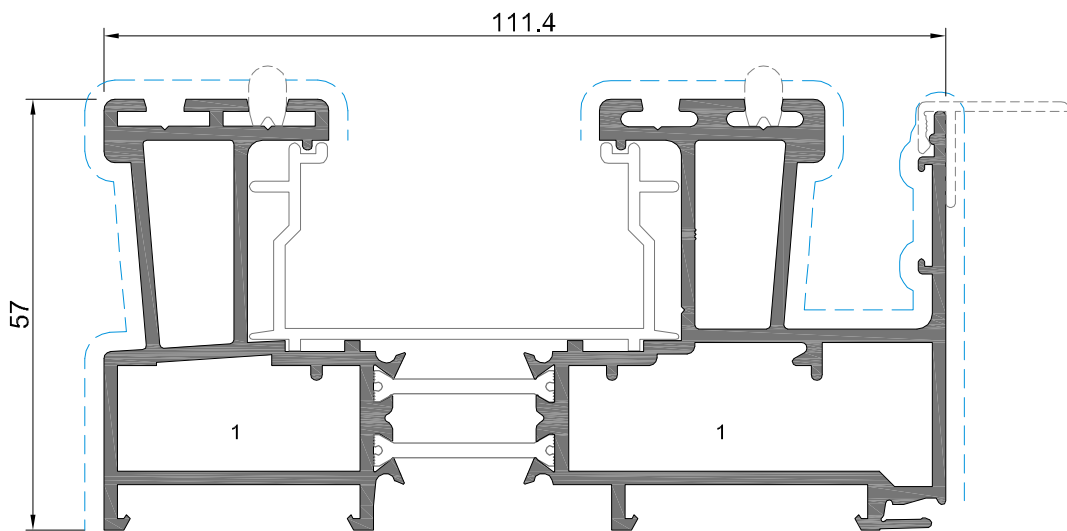

PE-52

1 - ESQUADRO PE ESPECIAL PEQUENO 2 - ESQUADRO SA 35 CORTADO PE 3 - CANTO CR 0182 + PINOS GRANDES

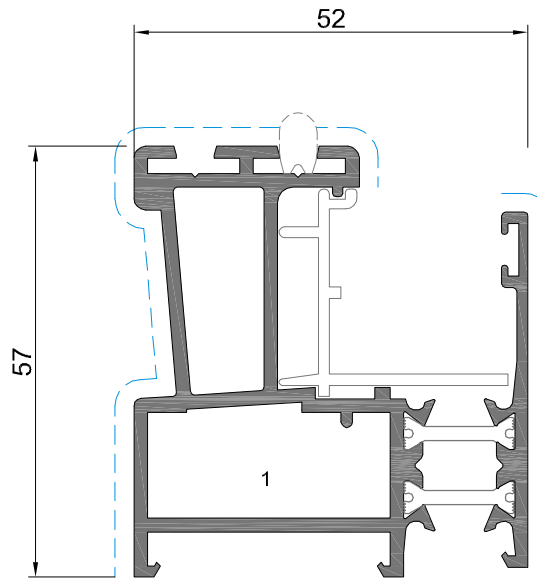

PE-64

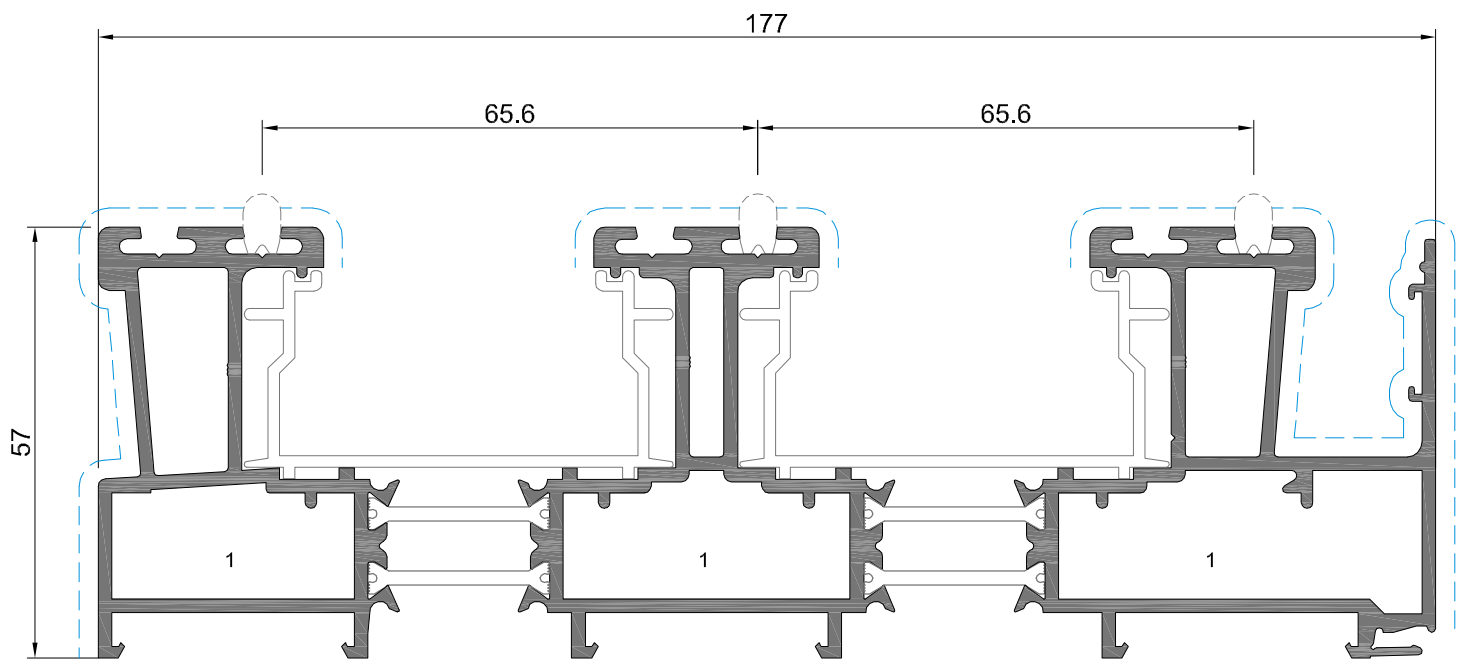

PE-71

1 - ESQUADRO PE ESPECIAL PEQUENO 2 - ESQUADRO SA 35 CORTADO PE 3 - CANTO CR 0182 + PINOS GRANDES

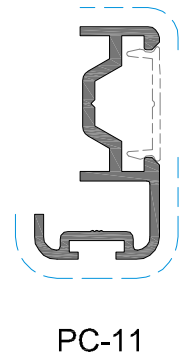
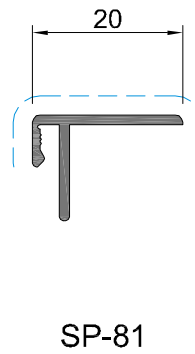
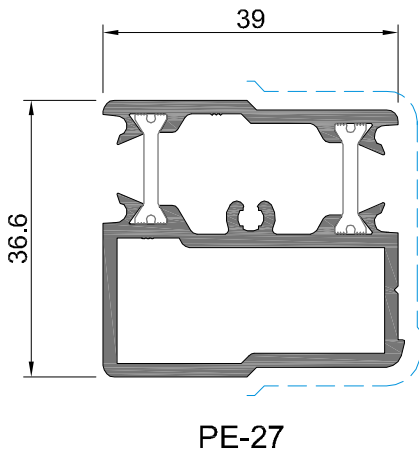
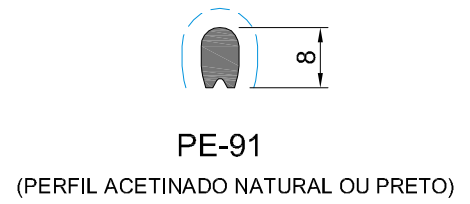
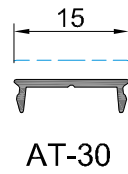
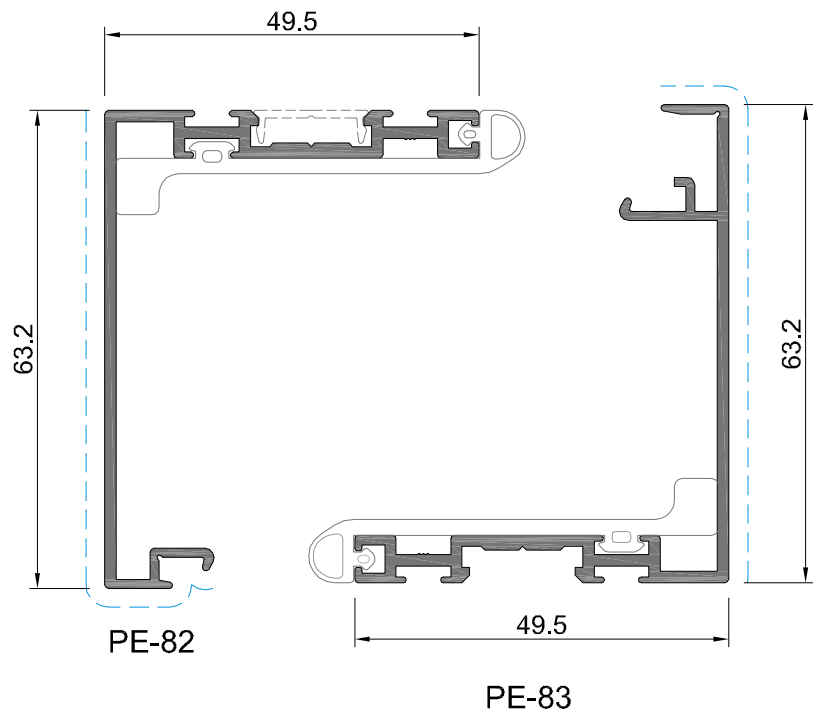
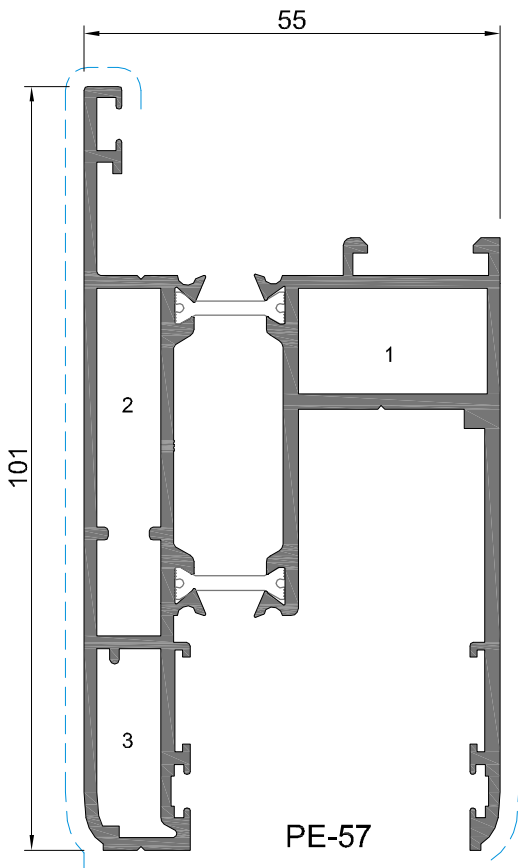

1 - ESQUADRO PE ESPECIAL PEQUENO 2 - ESQUADRO SA 35 CORTADO PE 3 - CANTO CR 0182 + PINOS GRANDES

ESPAÇO DISPONÍVEL ANTES
DA MONTAGEM DOS BITES

ESPAÇO DISPONÍVEL DEPOIS
DA MONTAGEM DOS BITES



TABELA ORIENTATIVA

ESPESSURA ENCHIMENTO	JUNTA EXTERIOR	JUNTA INTERIOR	BITES
4 mm	2003	2034	AT 90
5 mm	2055	2034	AT 90
6 mm	2055	2073	AT 90
8 mm	2003	2035	AT 91
10 mm	2055	2034	AT 91
12 mm	2055	2042	AT 91
13 mm	2003	2037	AT 92
14 mm	2055	2037	AT 92
16 mm	2055	2035	AT 92
13 mm	2003	2035	AT 89
14 mm	2055	2034	AT 89
16 mm	2055	2042	AT 89
19 mm	2003	2035	AT 97
20 mm	2003	2034	AT 97
21 mm	2055	2034	AT 97
22 mm	2003	2035	AT 93
23 mm	2003	2034	AT 93
24 mm	2055	2034	AT 93
25 mm	2003	2035	AT 94
26 mm	2003	2034	AT 94
27 mm	2055	2034	AT 94
28 mm	2003	2035	AT 95
29 mm	2055	2035	AT 95
30 mm	2003	2034	AT 95
32 mm	2003	2035	AT 96
33 mm	2003	2034	AT 96
34 mm	2055	2034	AT 96
35 mm	2003	2037	AT 99
37 mm	2003	2035	AT 99
38 mm	2003	2034	AT 99
39 mm	2003	2073	AT 99
40 mm	2003	2042	AT 99



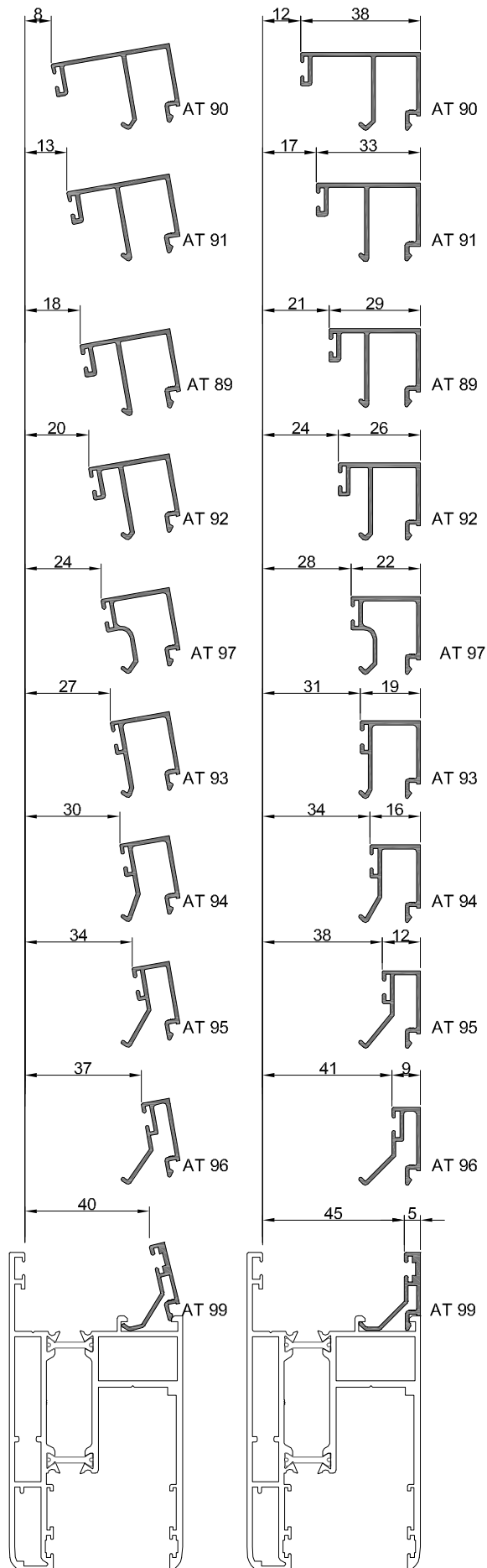
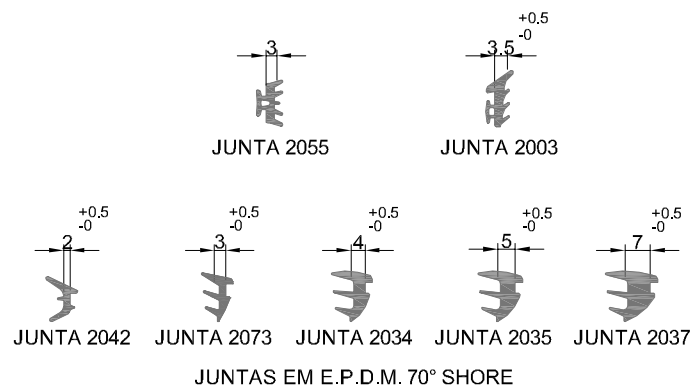
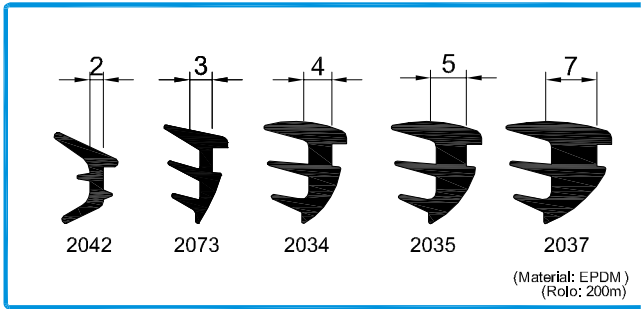

208191 JUNTA DE CUNHA 2042 208196 JUNTA DE CUNHA 2035
 208195 JUNTA DE CUNHA 2034 208904 JUNTA DE CUNHA 2037
 208199 JUNTA DE CUNHA 2073

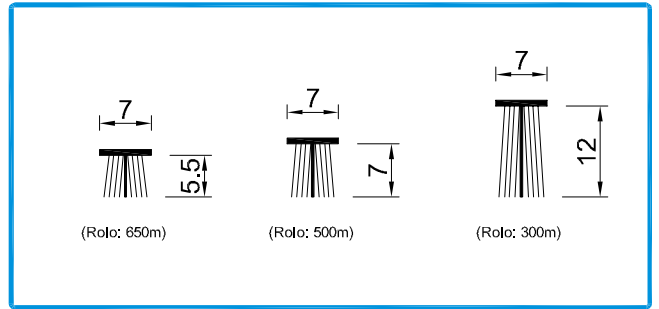

208450 (Rolo: 650m) 208460 (Rolo: 500m) 208593 (Rolo: 300m)
 VEDANTE PELÚCIA 7x5.5 S-FIN
 VEDANTE PELÚCIA 7x7 S-FIN
 VEDANTE PELÚCIA 7x12 S-FIN

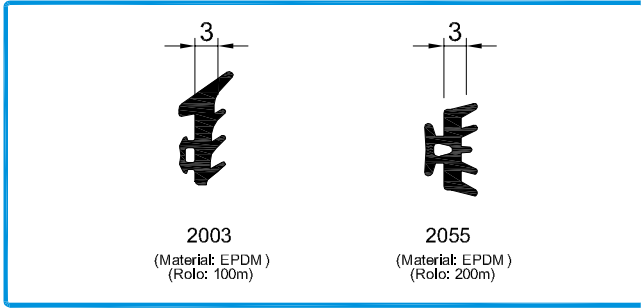

208350 JUNTA DE VEDAÇÃO EXTERIOR 2003 Pr.
 208289 JUNTA PARA VIDRO EXTERIOR 2055 Pr.

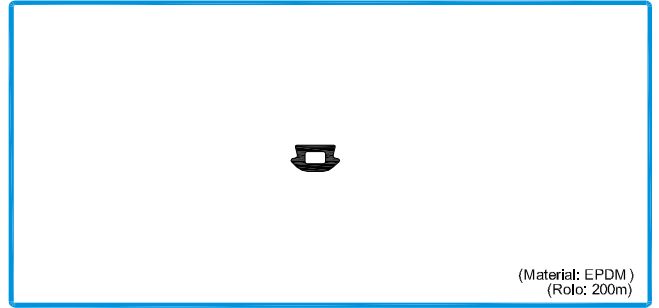

208414 JUNTA DE TAPA CANAL 2026

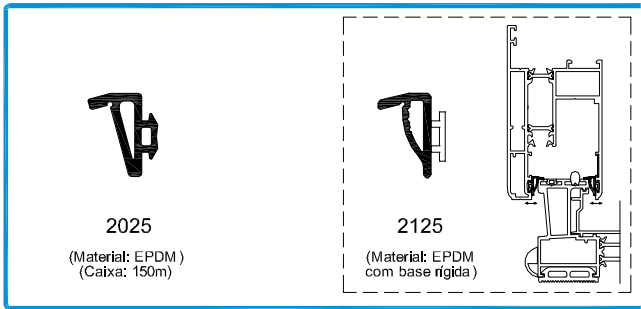

208260 JUNTA DE ESTANQUIDADE 2025
 208139 JUNTA DE ESTANQUIDADE 2125

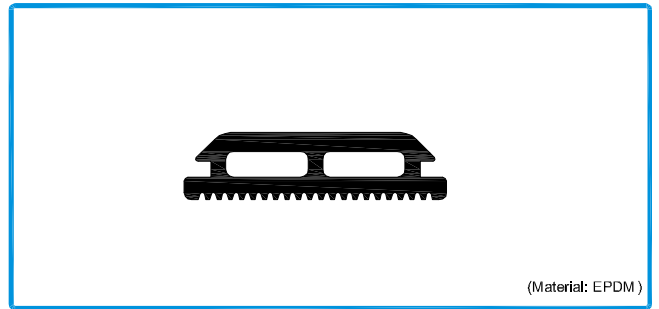

208391 JUNTA REMATE PAREDE 2043 Pr.

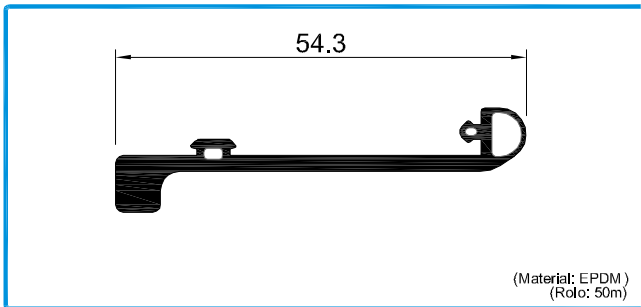

208269 JUNTA DE VEDAÇÃO CENTRAL 2095

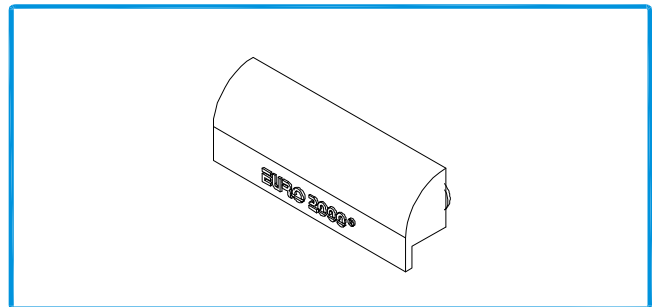

210280 GOT. SOS C/VÁLV. Pr

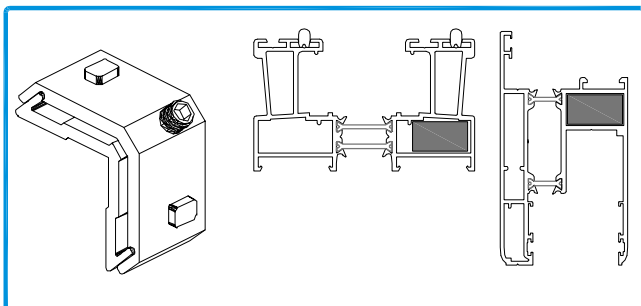

204393 ESQUADRO PE ESPECIAL PEQUENO

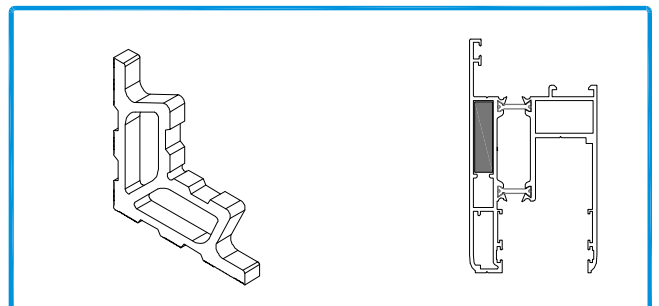

204257 ESQUADRO SA 35 CORTADO PE

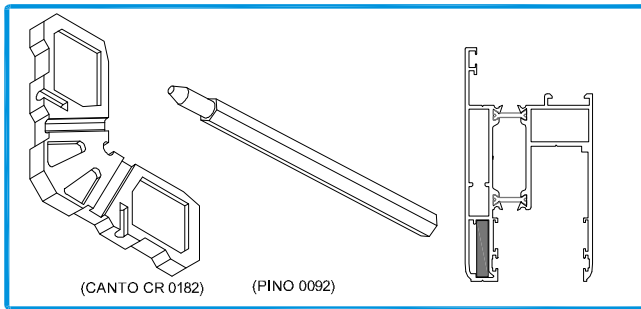

(CANTO CR 0182) (PINO 0092)

213247
213249

CANTO CR 0182
PINO 0092

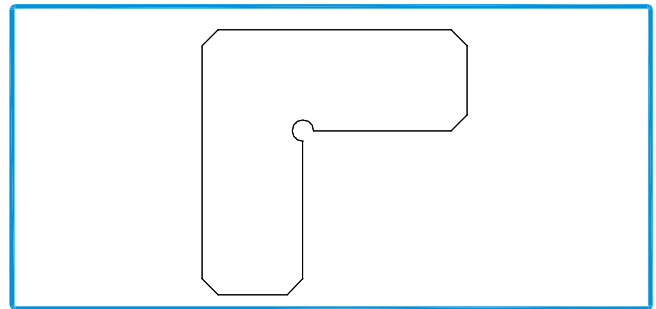

213244

CANTO CR S/PE 2004

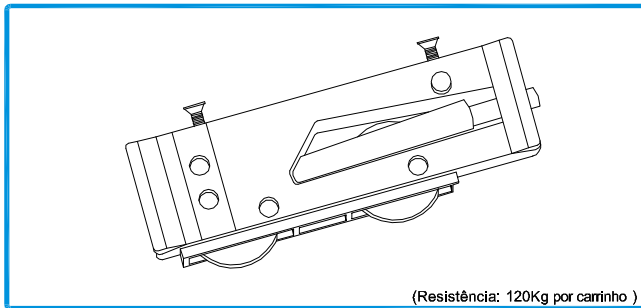

(Resistência: 120Kg por carrinho.)

205166

CARRINHO PE REGULÁVEL AG. DUPLA

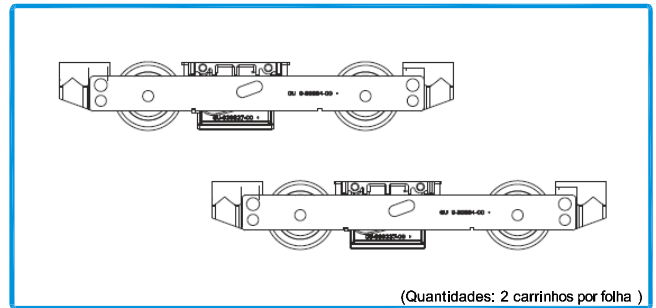

(Quantidades: 2 carrinhos por folha.)

205103

CONJUNTO CARRINHO PARA 400Kg

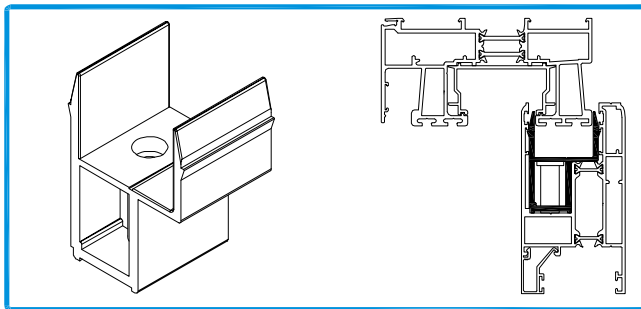

207092

GUIA SUPERIOR PE+

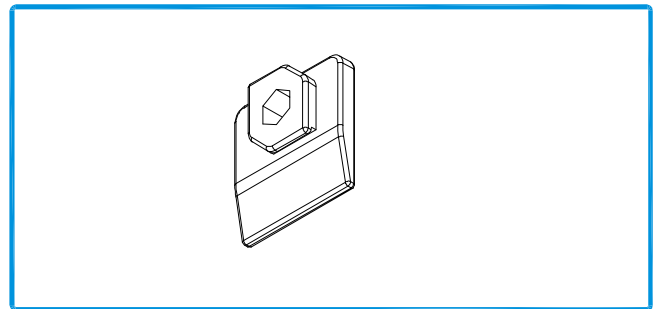

207134

GUIA G2PE

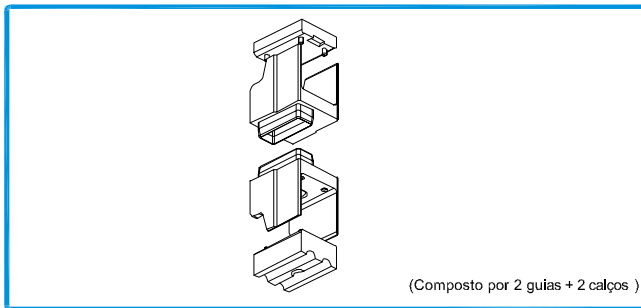

(Composto por 2 guias + 2 calços.)

212367

CONJUNTO TOPO 4 FOLHAS PE

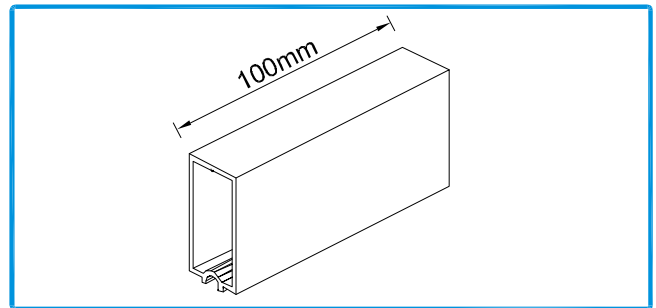

230405

SUPORTE PE

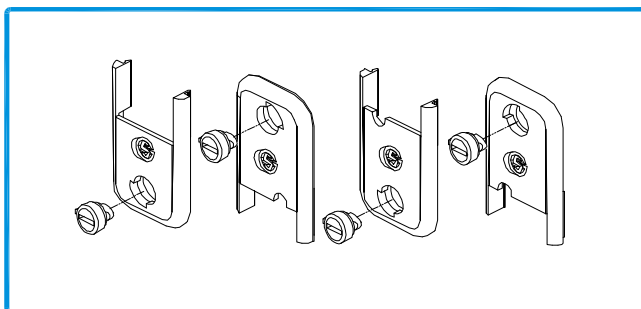

223220

KIT CORTA-VENTO K2PE

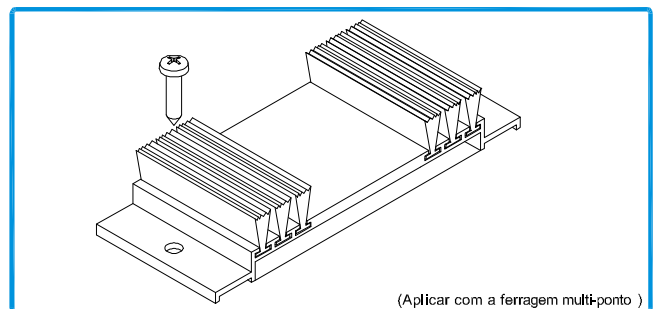

(Aplicar com a ferragem multi-ponto.)

213285

CORTA-VENTO AM/TL 02

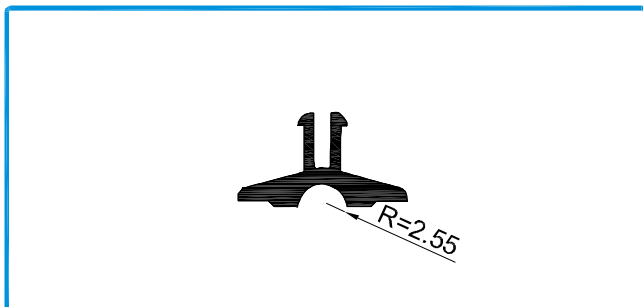

218131 CALÇO DESCANÇO PARA CARRINHOS PE

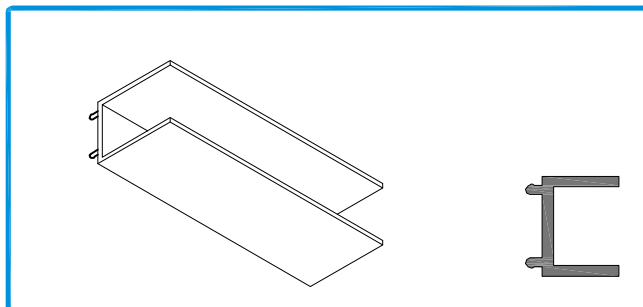

211100 CALÇO PARA FERRAGEM PE DHS07KF

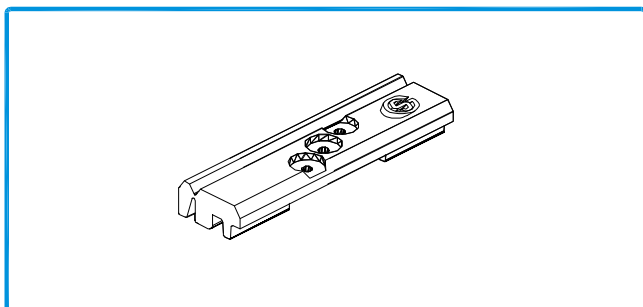

218194 CALÇO PVIDRO EURO 2000

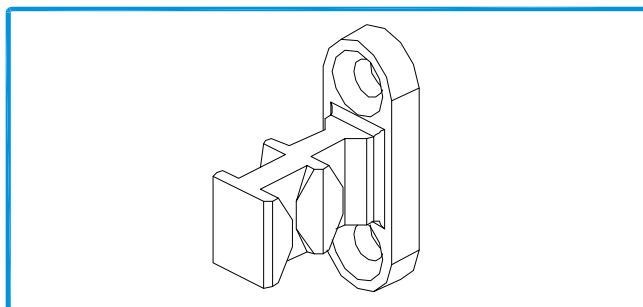

211021 PONTO DE FECHO DUPLO PE

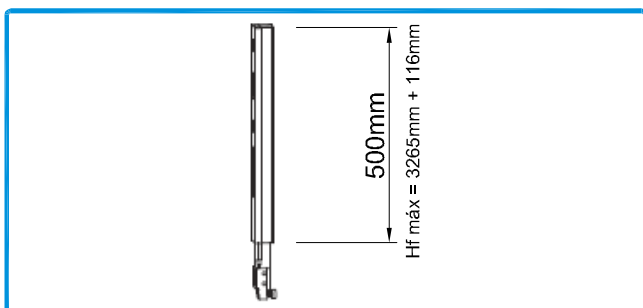

211099 BARRA PROLONGADOR 500mm (Br./Pr.)

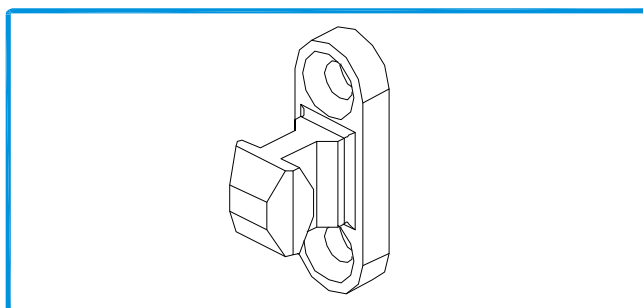

211020 PONTO DE FECHO SIMPLES PE

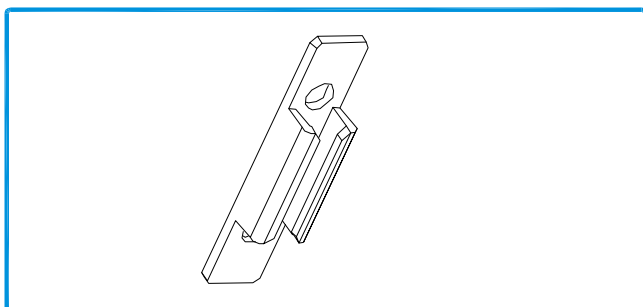

202098 CONTRA FECHO MULTIPONTO

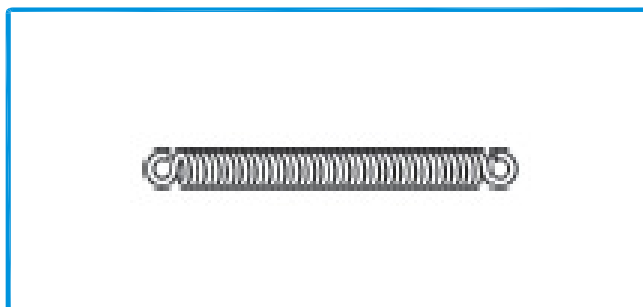

228072 MOLA TENSÃO



215060 PEÇA ANTI-LEVANTAMENTO MULTIPONTO (Aplicar com o contra fecho multiponto)

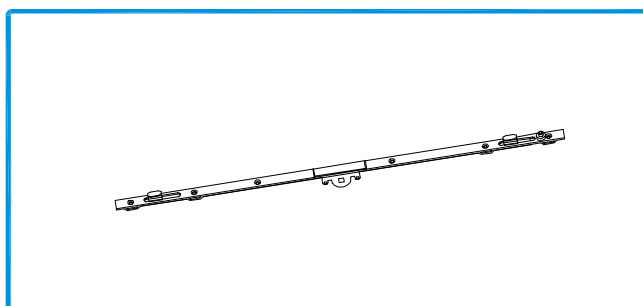

211210 FERRAGEM MULTIPONTO JF 600

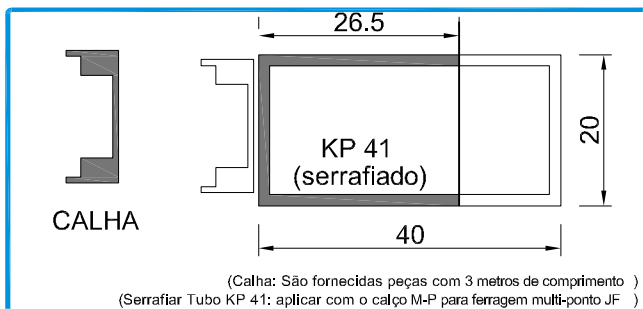

210128

CALHA PARA FERRAGEM MULTI-PONTO JF

(Calha: São fornecidas peças com 3 metros de comprimento)
(Serrafiar Tubo KP 41: aplicar com o calço M-P para ferragem multi-ponto JF)

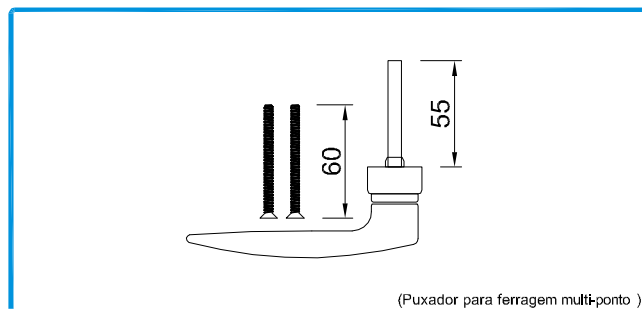

200025

PUXADOR SIMPLES 608L SOS

(Puxador para ferragem multi-ponto)

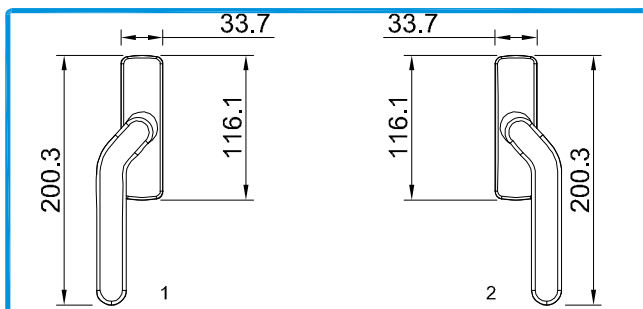

200939
200959

1 - CREMONE MULTI-PONTO DESVIADO - ESQUERDO
2 - CREMONE MULTI-PONTO DESVIADO - DIREITO

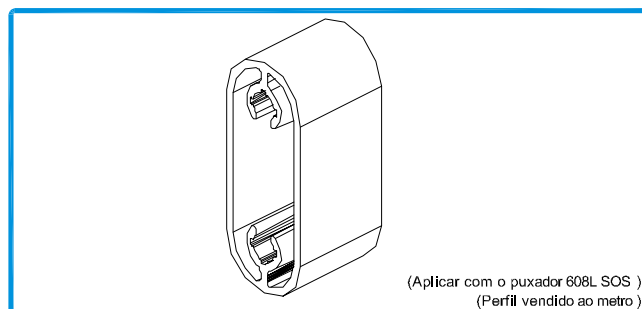

(Aplicar com o puxador 608L SOS)
(Perfil vendido ao metro)

CALÇO X-00 (30mm)

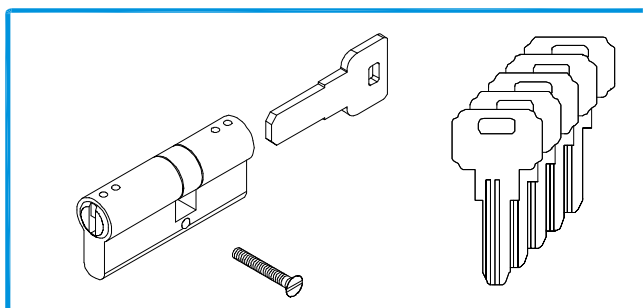

230004

SEGREDO SEGURANÇA SA/AT (INCLUI 5 CHAVES)

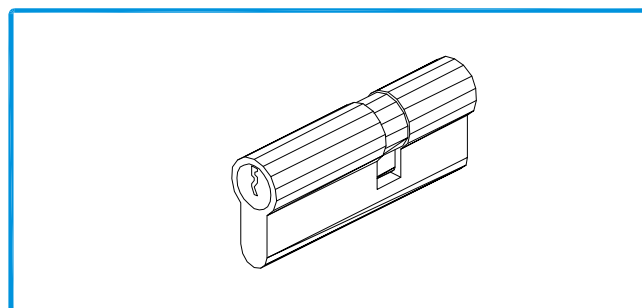

230040

SEGREDO 30/45

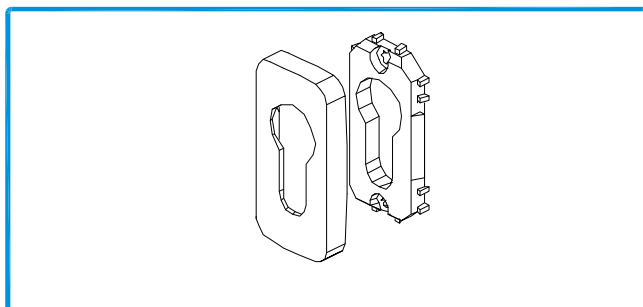

220190

ESPELHO PARA SEGURANÇA 874.801 (Br./Pr.)

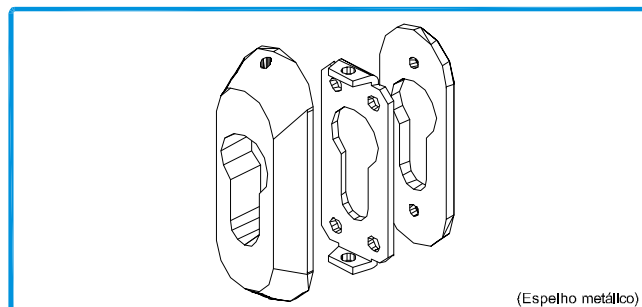

220008

ESPELHO PARA SEGURANÇA 5100 (Pr.)

(Espelho metálico)

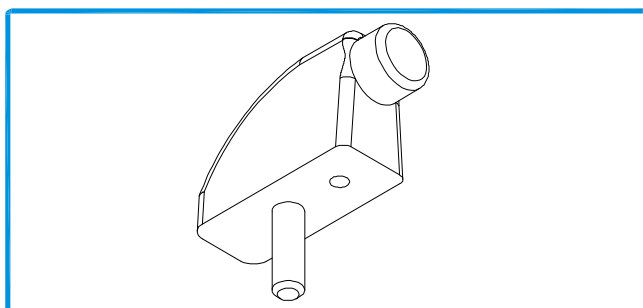

214164

BATENTE TOPEHS

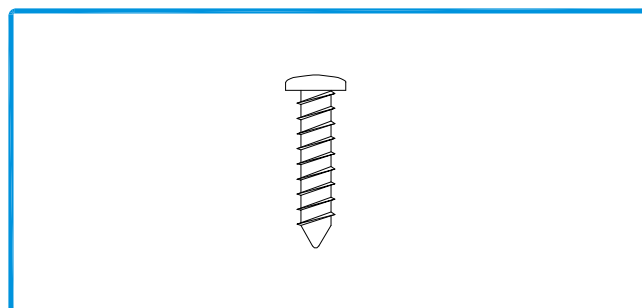

290260

PARAFUSO PAR 001 1/2x8 INOX CQ



Junta de vedação elástica, resistente aos UV. Impede a corrosão de penetrar pelas zonas cortadas.

208019

SELA JUNTAS 150gr. (Cinza)



Limpeza de alumínio lacado ou anodizado. Para preparação das superfícies a serem unidas e limpeza final.

208704

PRODUTO LIMPEZA DE ALUMÍNIO (1L) Transparente

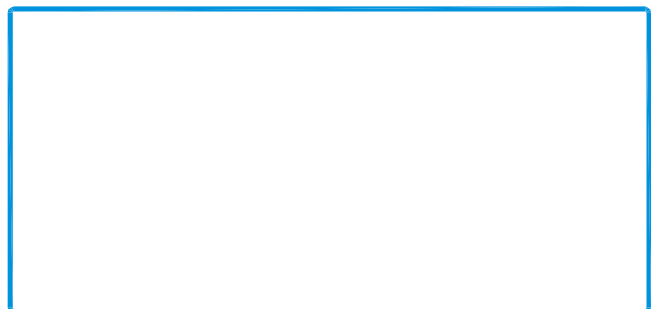
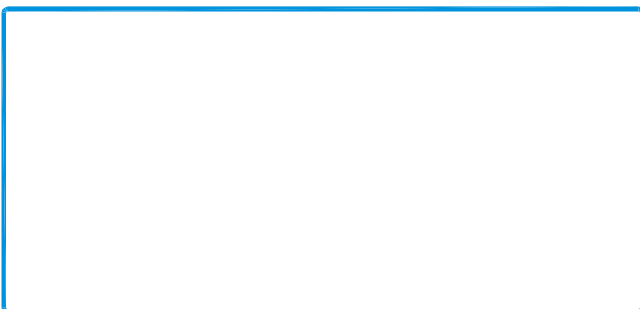
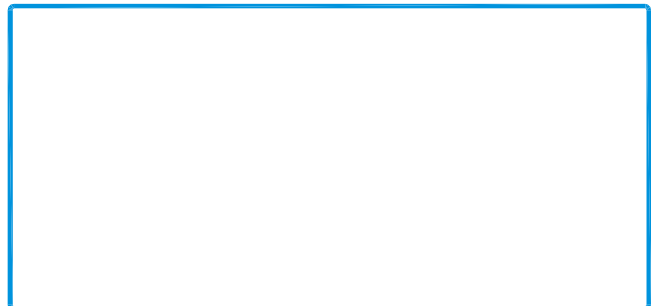
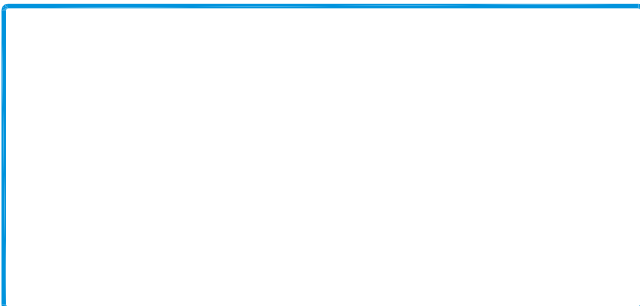

ACESSÓRIOS DA FERRAGEM ELEVATÓRIA 300Kg/400Kg

2

1a

200407	CREMONE JE/PE 739 (Branco) CREMONE JE/PE 739 (Preto) CREMONE JE/PE 739 (Natural) CREMONE JE/PE 739 (P/outras cores)
--------	--

1b

(opção b)

200161	CREMONE JE/PE DIRIGENT (Branco) CREMONE JE/PE DIRIGENT (Preto) CREMONE JE/PE DIRIGENT (Natural) CREMONE JE/PE DIRIGENT (outras cores)
--------	--

2a

211156	FERRAGEM CREMONE H3140 (865-1410mm) Natural FERRAGEM CREMONE H3140 (865-1410mm) Preto
211157	FERRAGEM CREMONE H3190 (1281-1910mm) Natural FERRAGEM CREMONE H3190 (1281-1910mm) Preto
211165	FERRAGEM CREMONE H3240 (1911-2410mm) Natural FERRAGEM CREMONE H3240 (1911-2410mm) Preto
211169	FERRAGEM CREMONE H3280 (2160-2810mm) Natural FERRAGEM CREMONE H3280 (2160-2810mm) Preto

2b

(opção b)

211148	FERRAGEM CREMONE C3170 Preto FERRAGEM CREMONE C3170 Natural
211150	FERRAGEM CREMONE C3220 Preto FERRAGEM CREMONE C3220 Natural
211151	FERRAGEM CREMONE C3260 Preto FERRAGEM CREMONE C3260 Natural

3

212046	CONJ. CARRINHOS ELEVADORES PE CC300
--------	-------------------------------------

4a

215022	BARRA DE LIGAÇÃO L110 (815-1715mm)
215023	BARRA DE LIGAÇÃO L140 (1716-1965mm)
215024	BARRA DE LIGAÇÃO L180 (1966-2465mm)
215025	BARRA DE LIGAÇÃO L330 (2466-3415mm)

4b

(opção b)

215198	BARRA DE LIGAÇÃO BU150T
215200	BARRA DE LIGAÇÃO BU200T
215205	BARRA DE LIGAÇÃO BU250T
215020	BARRA DE LIGAÇÃO BU335T

5

214164	BATENTE TOPEHS1 (Branco) BATENTE TOPEHSN ((Preto)
--------	--

6

218217	CONCHA 14mm PE (Branco) CONCHA 14mm PE (Preto)
--------	---

7

200915	CREMONE DUPLO MANISHIEBL (Branco)
200916	CREMONE DUPLO MANISHIEBL (Preto)

NOTA: A opção b) obriga à utilização de todas as restantes ferragens da mesma marca)

1

3

4

5

7

VÃO MONO-RAIL 1 FOLHA EM SISTEMA PE+ COM FERRAGEM ELEVATÓRIA

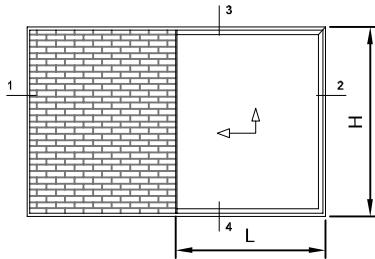

MEDIDAS DE CORTE PARA VIDRO

Lvidro	Hvidro
L - 132 mm	H - 272 mm

PERFIS						
DES ^o	REF ^o	DESIGNAÇÃO	CORTE HORIZ.	CORTE VERT.	QUANT.	CORTE
	PE-64	ARO FIXO	(Lx2)+51	H-6	2+2	
	PE-57	ARO MÓVEL	L+42	H-996	2+2	
	PC-11	PERFIL REMATE	-	H-6	1	
	PE-82	PERFIL CENTRAL	-	H-96	1	
	PE-91	PERFIL DESLIZANTE	(Lx2)+44	-	1	
	AT-30	REMATE	-	H-96 H-6	1 1	
	-	BITE	L-120	H-298	2+2	
	PE-906	PERFIL P.V.C. (SERRAFIADO)	(Lx2)+3	H-54	2+2	
	JE-62	PERFIL P/ ISOLAMENTOS	-	H-6	1	
	JE-63	PERFIL TAMPA	-	H-6	1	

ACESSÓRIOS		
CÓDIGO	DESIGNAÇÃO	QUANT.
212046	CONJ. CARRINHOS ELEVADORES PECC300	1
-----	FERRAGEM CREMONE H(xxx)	1
200407	CREMONE JE/PE 739	1
-----	BARRA DE LIGAÇÃO L(xxx)	1
204393	ESQ. PE ESP. PEQ.	8
213247	CANTO CR 0182	4
213249	PINO P/CANTO 0092	8
213244	CANTO CR S/ PE 2004	8
204257	ESQUADRO SA-35 CORTADO PE	4
218194	CALÇO P/VIDRO EURO 2000	DIV.
223220	KIT CORTA-VENTO K2PE	1
207092	GUIA SUPERIOR PE+	DIV.
213285	CORTA VENTO AM/TL-02	2
210280	GOTEIRA C/ VÁLVULA SOS	2

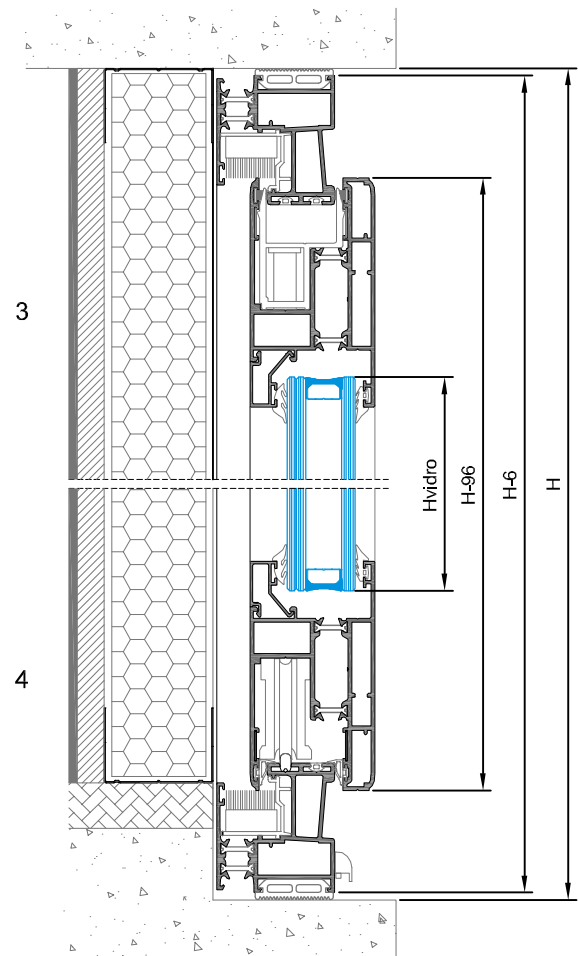

VEDANTES			
DES ^o	CÓDIGO	DESIGNAÇÃO	QUANT.
	208269	JUNTA CENTRAL 2095	H
	208350	JUNTA EXTERIOR VIDRO 2003	2L+2H
	VARIÁVEL	CUNHA PARA VIDRO	2L+2H
	208139	JUNTA ESTANQUICIDADE 2125	2L+2H
	208414	JUNTA TAPA-CANAL 2026	3L+4H
	290260	PARAFUSO PAR 001 1/2x8 INOX CQ	DIV.
	208593	VEDANTE PELÚCIA 7x12 STOP-FIN	2H
	208460	VEDANTE PELÚCIA 7x7 STOP-FIN	2L
	208450	VEDANTE PELÚCIA 7x5,5 STOP-FIN	2H

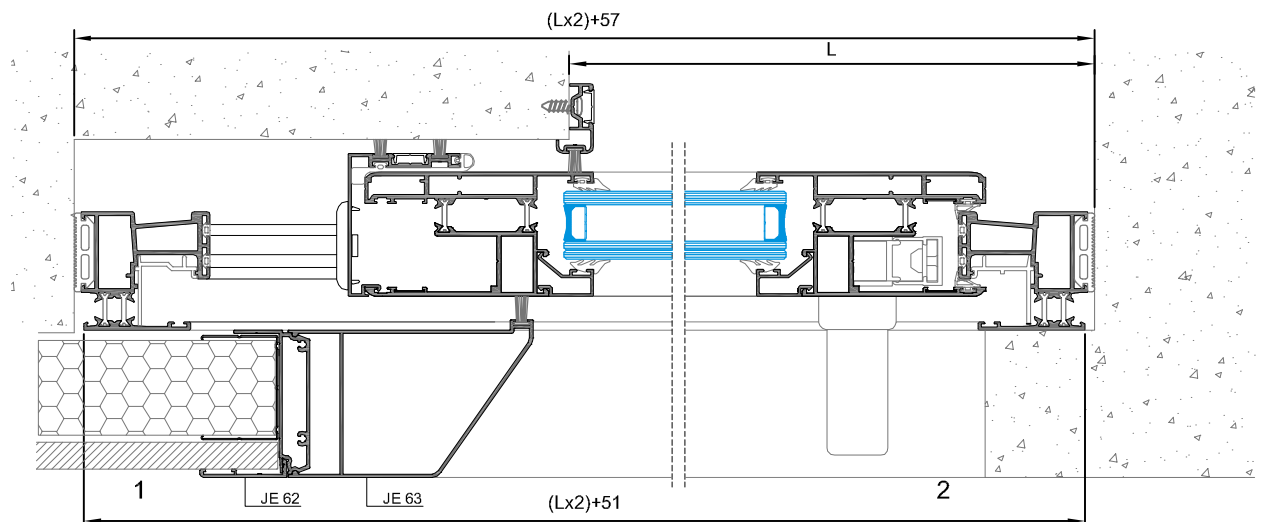

PORTA DE CORRER ELEVATÓRIA DE 2 FOLHAS COM 1 FOLHA FIXA COM PE-51

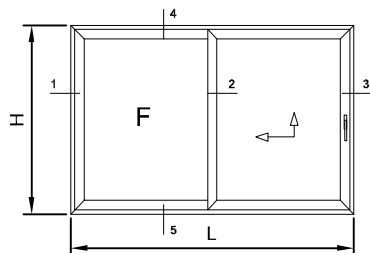

MEDIDAS DE CORTE PARA VIDRO	
Lvidro	Hvidro
(L - 356) mm / 2	H - 272 mm

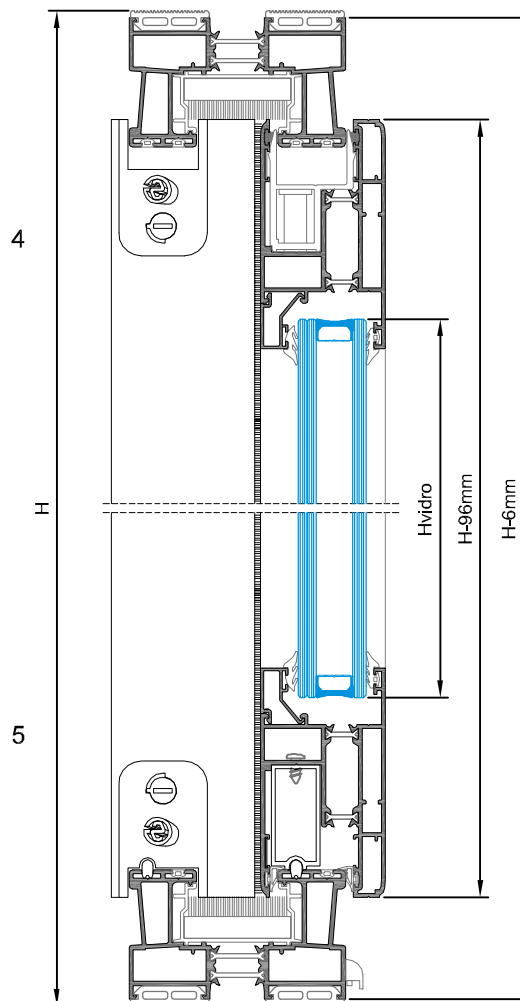

PERFIS						
DES*	REF*	DESIGNAÇÃO	CORTE HORIZ.	CORTE VERT.	QUANT.	CORTE
	PE-51	ARO FIXO	L-6	H-6	2+2	
	PE-57	ARO MÓVEL	(L-4)/2	H-96	4+4	
	PE-82	PERFIL CENTRAL	-	H-96	1	
	PE-83	PERFIL CENTRAL	-	H-96	1	
	PE-91	PERFIL DESLIZANTE	L-113	-	2	
	AT-30	REMATE	-	H-96	2	
	-	BITE	(L-328)/2	H-298	4+4	
	PE-906	PERFIL P.V.C.	L-54	H-54	2+2	

ACESSÓRIOS		
CÓDIGO	DESIGNAÇÃO	QUANT.
212046	CONJ. CARRINHOS ELEVADORES PECC300	1
-----	FERRAGEM CREMONE H(XXX)	1
200407	CREMONE JE/PE 739	1
-----	BARRA DE LIGAÇÃO L(XXX)	1
204393	ESQ. PE ESP. PEQ.	16
213247	CANTO CR 0182	8
213249	PINO P/CANTO 0092	16
213244	CANTO CR S/ PE 2004	8
204257	ESQUADRO SA-35 CORTADO PE	8
218194	CALÇO P/VIDRO EURO 2000	DIV.
230405	SUPORTE PE	4
223220	KIT CORTA-VENTO K2PE	1
207092	GUIA SUPERIOR PE+	DIV.
213285	CORTA VENTO AM/TL-02	2
210280	GOTEIRA C/VÁLVULA SOS	2

VEDANTES			
DES*	CÓDIGO	DESIGNAÇÃO	QUANT.
	208391	JUNTA DE REMATE À PAREDE 2043	4L+4H
	208269	JUNTA CENTRAL 2095	2H
	208350	JUNTA EXTERIOR VIDRO 2003	2L+4H
	VARIÁVEL	CUNHA PARA VIDRO	2L+4H
	208139	JUNTA ESTANQUICIDADE 2125	2L+4H
	208414	JUNTA TAPA-CANAL 2026	6L+8H
	290260	PARAFUSO PAR 001 1/2x8 INOX CQ	DIV.
	208460	VEDANTE PELÚCIA 7x7 STOP-FIN	2L
	208450	VEDANTE PELÚCIA 7x5,5 STOP-FIN	4H

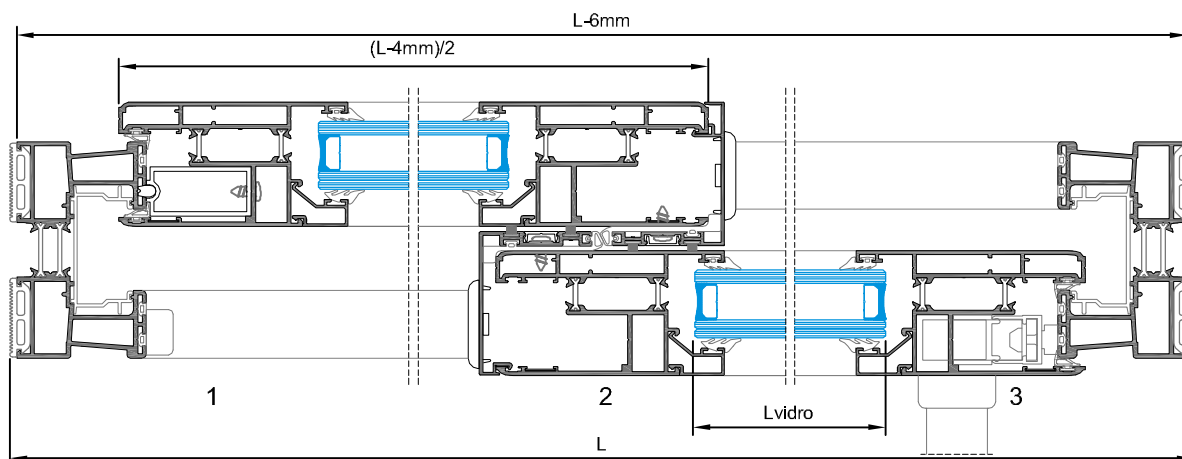

PORTA DE CORRER-ELEVATÓRIA DE 2 FOLHAS COM 1 FOLHA FIXA COM PE-52

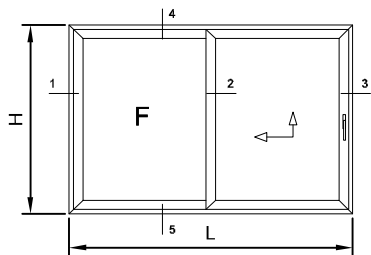

MEDIDAS DE CORTE PARA VIDRO	
Lvidro	Hvidro
(L - 356) mm / 2	H - 272 mm

PERFIS						
DESº	REFº	DESIGNAÇÃO	CORTE HORIZ.	CORTE VERT.	QUANT.	CORTE
	PE-52	ARO FIXO	L-6	H-6	2+2	
	PE-57	ARO MÓVEL	(L-4)/2	H-96	4+4	
	PE-82	PERFIL CENTRAL	-	H-96	1	
	PE-83	PERFIL CENTRAL	-	H-96	1	
	PE-91	PERFIL DESLIZANTE	L-113	-	2	
	AT-30	REMATE	-	H-96	2	
	-	BITE	(L-328)/2	H-298	4+4	
	PE-906	PERFIL P.V.C.	L-54	H-54	2+2	

ACESSÓRIOS		
CÓDIGO	DESIGNAÇÃO	QUANT.
212046	CONJ. CARRINHOS ELEVADORES PECC300	1
----	FERRAGEM CREMONE H(xxx)	1
200407	CREMONE JE/PE 739	1
----	BARRA DE LIGAÇÃO L(xxx)	1
204393	ESQ. PE ESP. PEQ.	16
213247	CANTO CR 0182	8
213249	PINO P/CANTO 0092	16
213244	CANTO CR S/ PE 2004	12
204257	ESQUADRO SA-35 CORTADO PE	8
218194	CALÇO P/VIDRO EURO 2000	DIV.
223220	KIT CORTA-VENTO K2PE	1
207092	GUIA SUPERIOR PE+	DIV.
213285	CORTA VENTO AM/TL-02	2
210280	GOTEIRA C/ VÁLVULA SOS	2

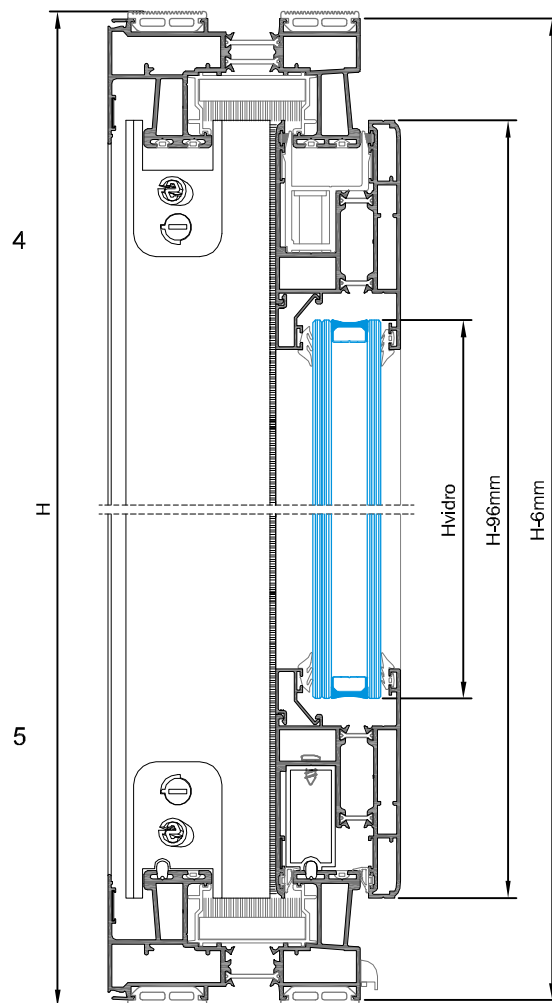

VEDANTES			
DESº	CÓDIGO	DESIGNAÇÃO	QUANT.
	208391	JUNTA DE REMATE À PAREDE 2043	4L+4H
	208269	JUNTA CENTRAL 2095	2H
	208350	JUNTA EXTERIOR VIDRO 2003	2L+4H
	VARIÁVEL	CUNHA PARA VIDRO	2L+4H
	208139	JUNTA ESTANQUICIDADE 2125	2L+4H
	208414	JUNTA TAPA-CANAL 2026	6L+8H
	290260	PARAFUSO PAR 001 1/2x8 INOX CQ	DIV.
	208460	VEDANTE PELÚCIA 7x7 STOP-FIN	2L
	208450	VEDANTE PELÚCIA 7x5.5 STOP-FIN	4H

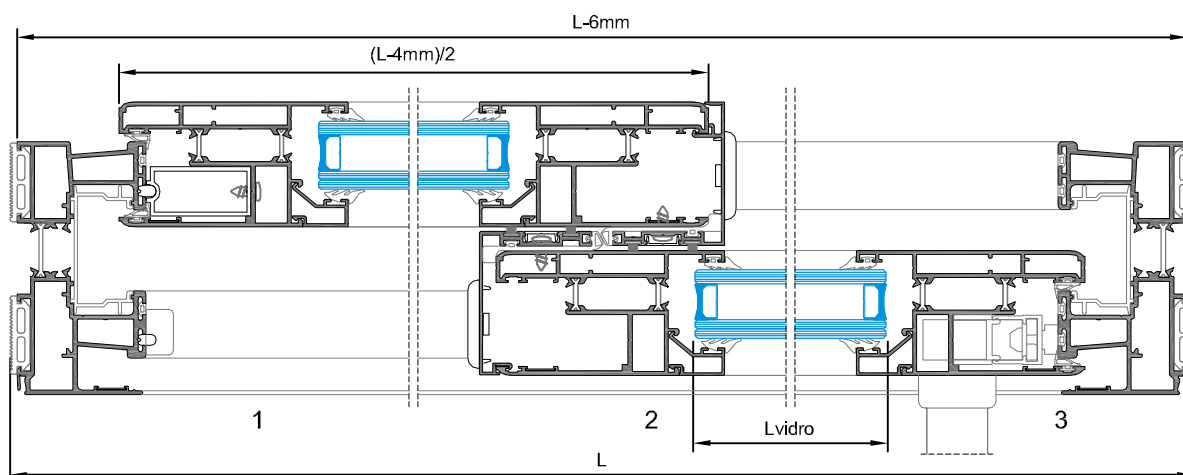

PORTA DE CORRER-ELEVATÓRIA DE 2 FOLHAS MÓVEIS COM PE-51

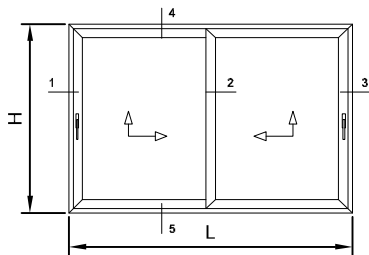

MEDIDAS DE CORTE PARA VIDRO

Lvidro	Hvidro
$(L - 356) \text{ mm} / 2$	$H - 272 \text{ mm}$

PERFIS

DES ^º	REF ^º	DESIGNAÇÃO	CORTE HORIZ.	CORTE VERT.	QUANT.	CORTE
	PE-51	ARO FIXO	L-6	H-6	2+2	
	PE-57	ARO MÓVEL	$(L-4)/2$	H-96	4+4	
	PE-82	PERFIL CENTRAL	-	H-96	1	
	PE-83	PERFIL CENTRAL	-	H-96	1	
	PE-91	PERFIL DESLIZANTE	L-113	-	2	
	AT-30	REMATE	-	H-96	2	
	-	BITE	$(L-328)/2$	H-298	4+4	
	PE-906	PERFIL P.V.C.	L-64	H-54	2+2	

ACESSÓRIOS

CÓDIGO	DESIGNAÇÃO	QUANT.
212046	CONJ. CARRINHOS ELEVADORES PECC300	2
----	FERRAGEM CREMONE H(xxx)	2
200407	CREMONE JE/PE 739	2
214164	AMORTECEDOR TOPEHS	1
----	BARRA DE LIGAÇÃO L(xxx)	2
204393	ESQ. PE ESP. PEQ.	16
213247	CANTO CR 0182	8
213249	PINO P/CANTO 0092	16
213244	CANTO CR S/ PE 2004	8
204257	ESQUADRO SA-35 CORTADO PE	8
218194	CALÇO P/VIDRO EURO 2000	DIV.
223220	KIT CORTA-VENTO K2PE	2
207092	GUIA SUPERIOR PE+	DIV.
213285	CORTA VENTO AM/TL-02	2
210280	GOTEIRA C/ VÁLVULA SOS	2

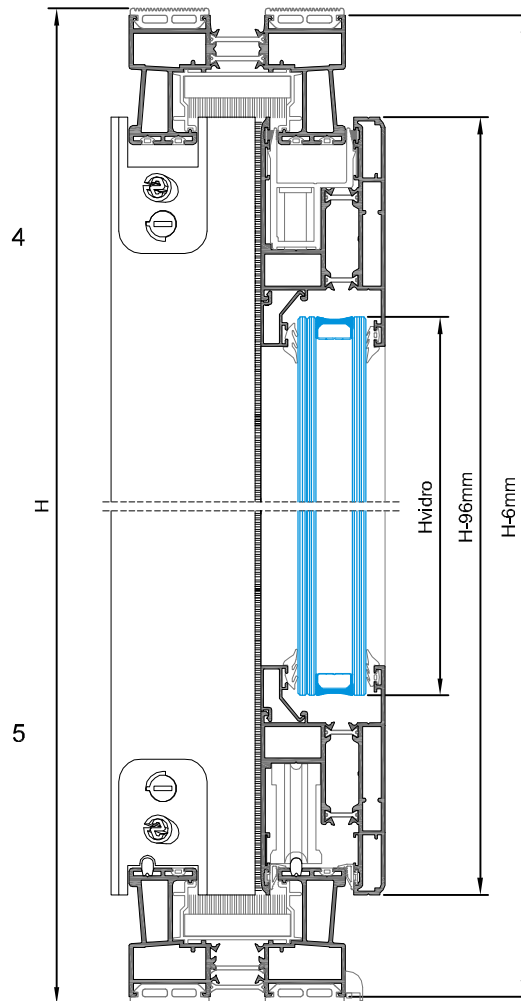

VEDANTES

DES ^º	CÓDIGO	DESIGNAÇÃO	QUANT.
	208391	JUNTA DE REMATE À PAREDE 2043	4L+4H
	208269	JUNTA CENTRAL 2095	2H
	208350	JUNTA EXTERIOR VIDRO 2003	2L+4H
	VARIÁVEL	CUNHA PARA VIDRO	2L+4H
	208139	JUNTA ESTANQUICIDADE 2125	2L+4H
	208414	JUNTA TAPA-CANAL 2026	6L+8H
	290260	PARAFUSO PAR 001 1/2x8 INOX CQ	DIV.
	208460	VEDANTE PELÚCIA 7x7 STOP-FIN	2L
	208450	VEDANTE PELÚCIA 7x5,5 STOP-FIN	4H

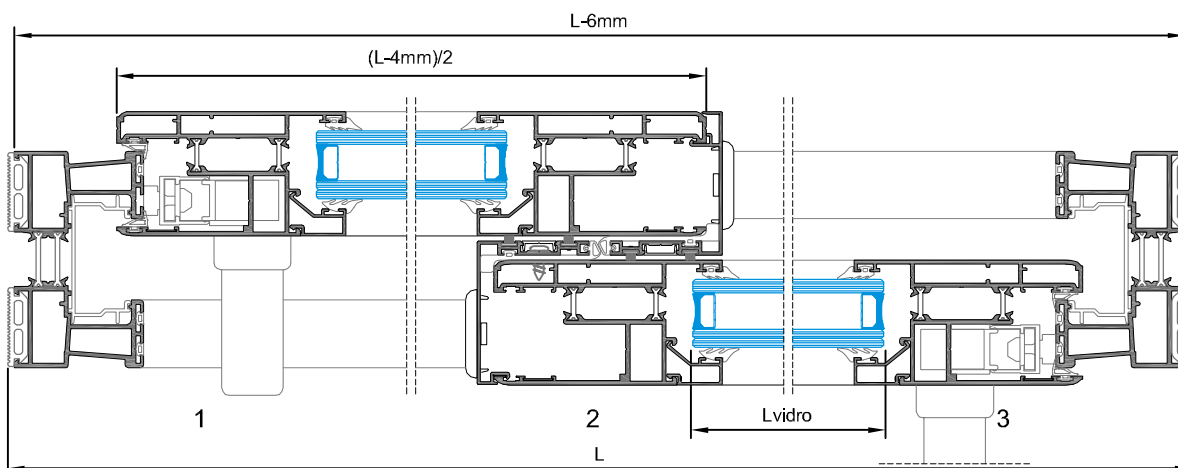

PORTA DE CORRER-ELEVATÓRIA DE 2 FOLHAS MÓVEIS COM PE-52

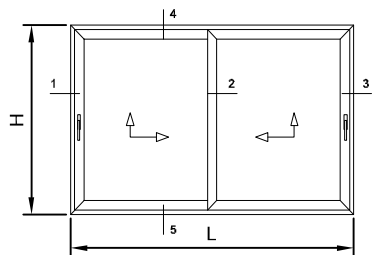

MEDIDAS DE CORTE PARA VIDRO	
L vidro	H vidro
(L - 356) mm / 2	H - 272 mm

PERFIS						
DESº	REF.	DESIGNAÇÃO	CORTE HORIZ.	CORTE VERT.	QUANT.	CORTE
	PE-52	ARO FIXO	L-6	H-6	2+2	
	PE-57	ARO MÓVEL	(L-4)/2	H-96	4+4	
	PE-82	PERFIL CENTRAL	-	H-96	1	
	PE-83	PERFIL CENTRAL	-	H-96	1	
	PE-91	PERFIL DESLIZANTE	L-113	-	2	
	AT-30	REMATE	-	H-96	2	
	-	BITE	(L-328)/2	H-298	4+4	
	PE-906	PERFIL P.V.C.	L-54	H-54	2+2	

ACESSÓRIOS		
CÓDIGO	DESIGNAÇÃO	QUANT.
Z12046	CONJ. CARRINHOS ELEVADORES PECC300	2
----	FERRAGEM CREMONE H(xxx)	2
200407	CREMONE JE/PE 739	2
214164	AMORTECEDOR TOPEHS	1
----	BARRA DE LIGAÇÃO L(xxx)	2
204393	ESQ. PE ESP. PEQ.	16
213247	CANTO CR 0182	8
213249	PINO P/CANTO 0092	16
213244	CANTO CR S/ PE 2004	12
204257	ESQUADRO SA-35 CORTADO PE	8
218194	CALÇO P/VIDRO EURO 2000	DIV.
223220	KIT CORTA-VENTO K2PE	2
207092	GUIA SUPERIOR PE+	DIV.
213285	CORTA VENTO AM/TL-02	2
210280	GOTEIRA C/ VÁLVULA SOS	2

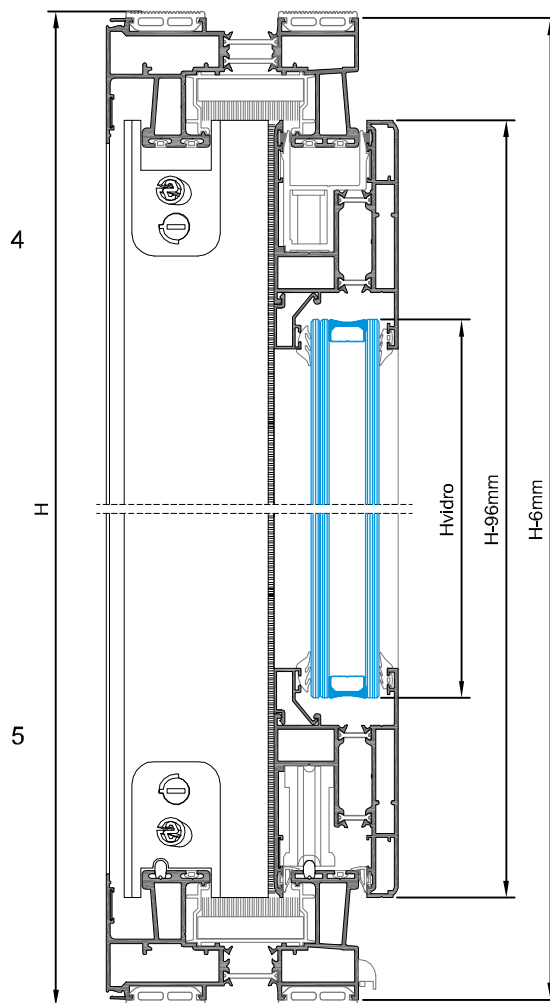

VEDANTES			
DESº	CÓDIGO	DESIGNAÇÃO	QUANT.
	208391	JUNTA DE REMATE À PAREDE 2043	4L+4H
	208269	JUNTA CENTRAL 2095	2H
	208350	JUNTA EXTERIOR VIDRO 2003	2L+4H
	VARIÁVEL	CUNHA PARA VIDRO	2L+4H
	208139	JUNTA ESTANQUICIDADE 2125	2L+4H
	208414	JUNTA TAPA-CANAL 2026	6L+8H
	290260	PARAFUSO PAR 001 1/2x8 INOX CQ	DIV.
	208460	VEDANTE PELÚCIA 7x7 STOP-FIN	2L
	208450	VEDANTE PELÚCIA 7x5.5 STOP-FIN	4H

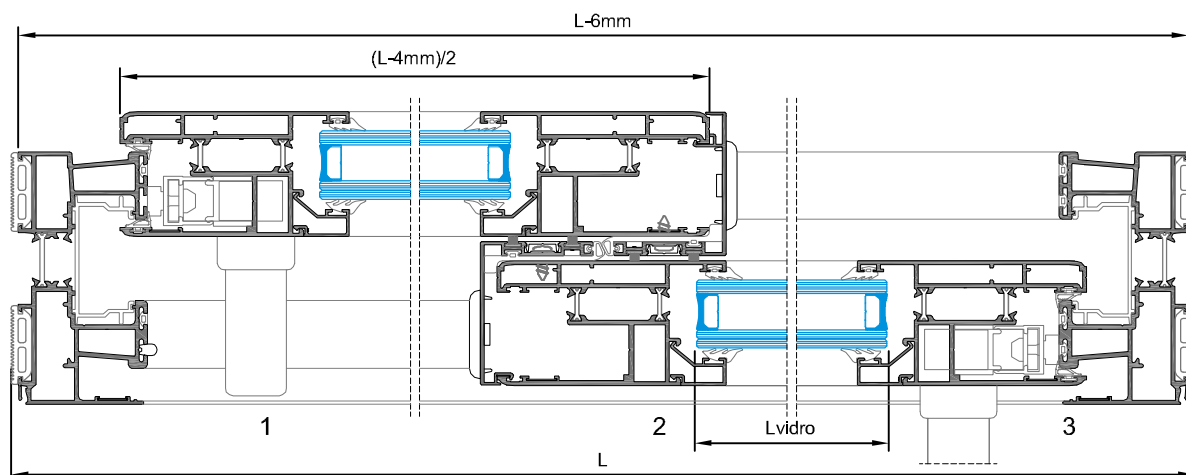

PORTA DE CORRER-ELEVATÓRIA DE 4 FOLHAS(2 MÓVEIS+2 FIXAS) COM PE-51

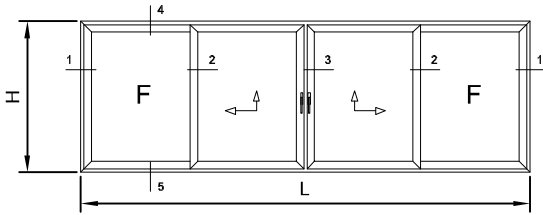

MEDIDAS DE CORTE PARA VIDRO	
Lvidro	Hvidro
(L - 623 mm) / 4	H - 272 mm

PERFIS						
DESº	REFº	DESIGNAÇÃO	CORTE HORIZ.	CORTE VERT.	QUANT.	CORTE
	PE-51	ARO FIXO	L-6	H-6	2+2	
	PE-57	ARO MÓVEL	(L+79)/4	H-96	8+8	
	PE-82	PERFIL CENTRAL	-	H-96	2	
	PE-83	PERFIL CENTRAL	-	H-96	2	
	PE-27	PERFIL 4 FOLHAS	-	H-176	1	
	PE-91	PERFIL DESLIZANTE	L-113	-	2	
	AT-30	REMATE	-	H-96	4	
	-	BITE	(L-567)/4	H-298	4+4	
	PE-906	PERFIL P.V.C.	L-54	H-54	2+2	

ACESSÓRIOS		
CÓDIGO	DESIGNAÇÃO	QUANT.
212046	CONJ. CARRINHOS ELEVADORES PECC300	2
----	FERRAGEM CREMONE H(XXX)	2
200407	CREMONE JE/PE 739	2
----	BARRA DE LIGAÇÃO L(XXX)	2
211550	PONTO DE FECHO P/4 FOLHAS CCEG	1
204393	ESQ. PE ESP. PEQ.	24
213247	CANTO CR 0182	16
213249	PINO P/CANTO 0092	32
213244	CANTO CR S/ PE 2004	16
204257	ESQUADRO SA-35 CORTADO PE	16
218194	CALÇO P/VIDRO EURO 2000	DIV.
230405	SUORTE PE	8
223220	KIT CORTA-VENTO K2PE	2
207092	GUIA SUPERIOR PE+	DIV.
212367	CONJUNTO TOPO 4F PE	1
213285	CORTA VENTO AM/TL-02	6
210280	GOTEIRA C/ VÁLVULA SOS	4

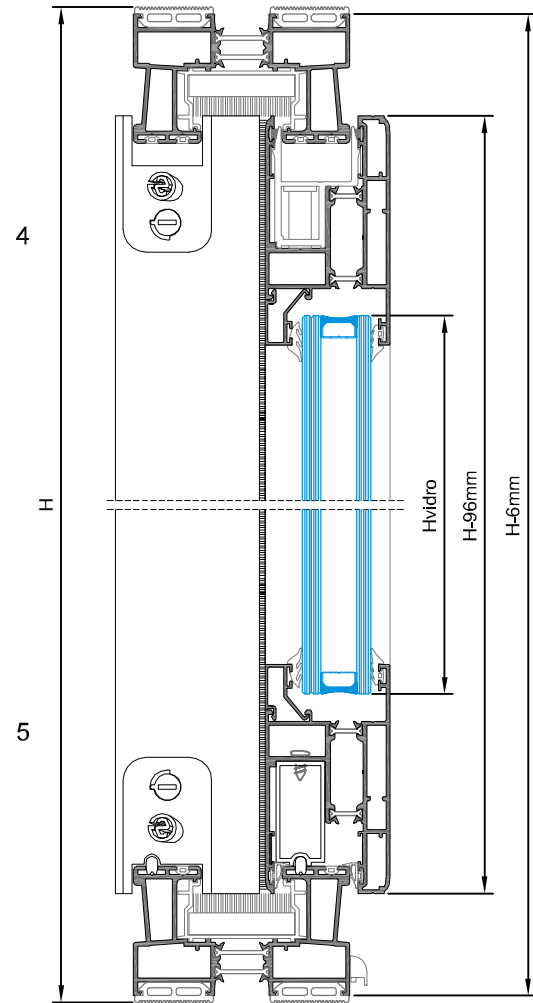

VEDANTES			
DESº	CÓDIGO	DESIGNAÇÃO	QUANT.
	208391	JUNTA DE REMATE À PAREDE 2043	4L+4H
	208269	JUNTA CENTRAL 2095	4H
	208350	JUNTA EXTERIOR VIDRO 2003	2L+8H
	VARIÁVEL	CUNHA PARA VIDRO	2L+8H
	208139	JUNTA ESTANQUICIDADE 2125	2L+4H
	208414	JUNTA TAPA-CANAL 2026	6L+8H
	290260	PARAFUSO PAR 001 1/2x8 INOX CQ	DIV.
	208460	VEDANTE PELÚCIA 7x7 STOP-FIN	2L
	208450	VEDANTE PELÚCIA 7x5.5 STOP-FIN	8H
	208442	VEDANTE PELÚCIA 7x4.5 STOP-FIN	2H

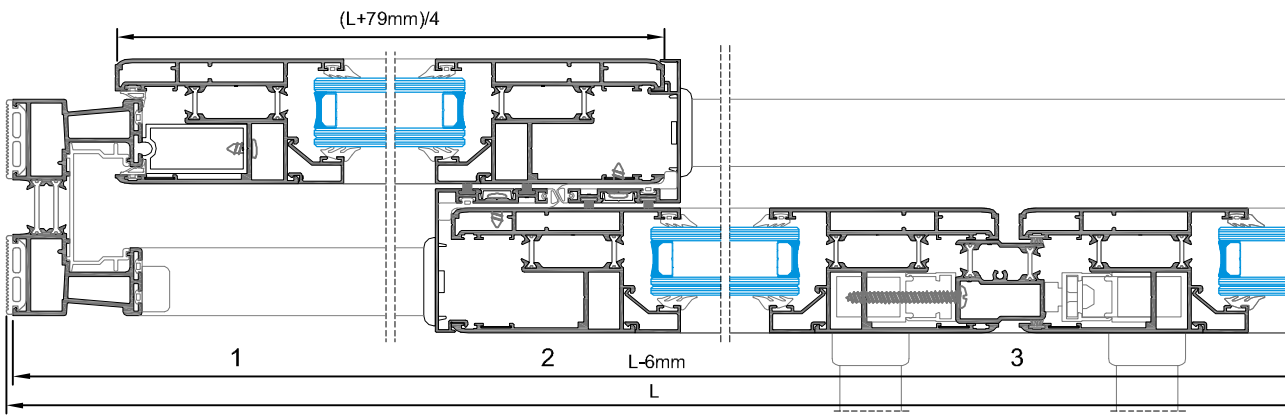

PORTA DE CORRER-ELEVATÓRIA DE 4 FOLHAS (2 MÓVEIS+2 FIXAS) COM PE-52

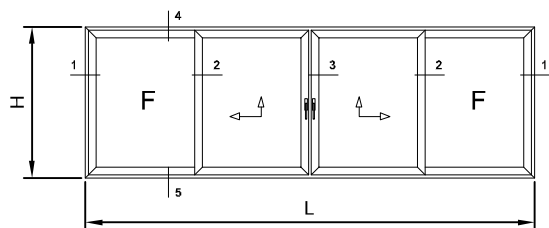

MEDIDAS DE CORTE PARA VIDRO	
Lvidro	Hvidro
(L - 623 mm) / 4	H - 272 mm

PERFIS						
DESº	REF	DESIGNAÇÃO	CORTE HORIZ.	CORTE VERT.	QUANT.	CORTE
	PE-52	ARO FIXO	L-6	H-6	2+2	
	PE-57	ARO MÓVEL	(L+79)/4	H-96	8+8	
	PE-82	PERFIL CENTRAL	-	H-96	2	
	PE-83	PERFIL CENTRAL	-	H-96	2	
	PE-27	PERFIL 4 FOLHAS	-	H-176	1	
	PE-91	PERFIL DESLIZANTE	L-113	-	2	
	AT-30	REMATE	-	H-96	4	
	-	BITE	(L-567)/4	H-298	4+4	
	PE-906	PERFIL P.V.C.	L-54	H-54	2+2	

ACESSÓRIOS		
CÓDIGO	DESIGNAÇÃO	QUANT.
212046	CONJ. CARRINHOS ELEVADORES PECC300	2
-----	FERRAGEM CREMONE H(XXX)	2
200407	CREMONE JE/PE 739	2
-----	BARRA DE LIGAÇÃO L(XXX)	2
211550	PONTO DE FECHO P/4 FOLHAS CCEG	1
204393	ESQ. PE ESP. PEQ.	24
213247	CANTO CR 0182	16
213249	PINO P/CANTO 0092	32
213244	CANTO CR S/ PE 2004	20
204257	ESQUADRO SA-35 CORTADO PE	16
218194	CALÇO P/VIDRO EURO 2000	DIV.
230405	SUPORTE PE	8
223220	KIT CORTA-VENTO K2PE	2
207092	GUIA SUPERIOR PE+	DIV.
212367	CONJUNTO TOPO 4F PE	1
213285	CORTA VENTO AM/TL-02	6
210280	GOTEIRA C/ VÁLVULA SOS	4

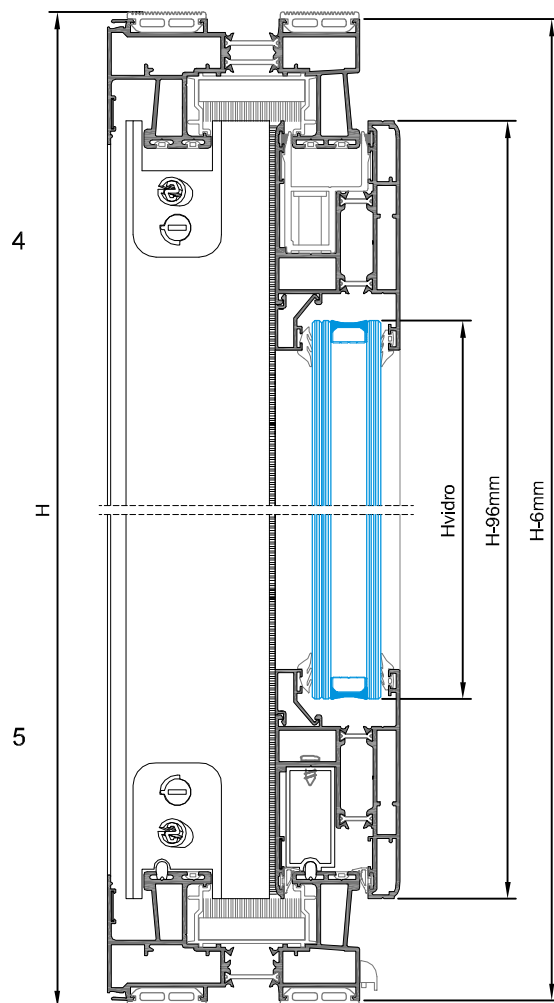

VEDANTES			
DESº	CÓDIGO	DESIGNAÇÃO	QUANT.
	208391	JUNTA DE REMATE À PAREDE 2043	4L+4H
	208269	JUNTA CENTRAL 2095	4H
	208350	JUNTA EXTERIOR VIDRO 2003	2L+8H
	VARIÁVEL	CUNHA PARA VIDRO	2L+8H
	208139	JUNTA ESTANQUICIDADE 2125	2L+4H
	208414	JUNTA TAPA-CANAL 2026	6L+8H
	290260	PARAFUSO PAR 001 1/2x8 INOX CQ	DIV.
	208460	VEDANTE PELÚCIA 7x7 STOP-FIN	2L
	208450	VEDANTE PELÚCIA 7x5.5 STOP-FIN	8H
	208442	VEDANTE PELÚCIA 7x4.5 STOP-FIN	2H

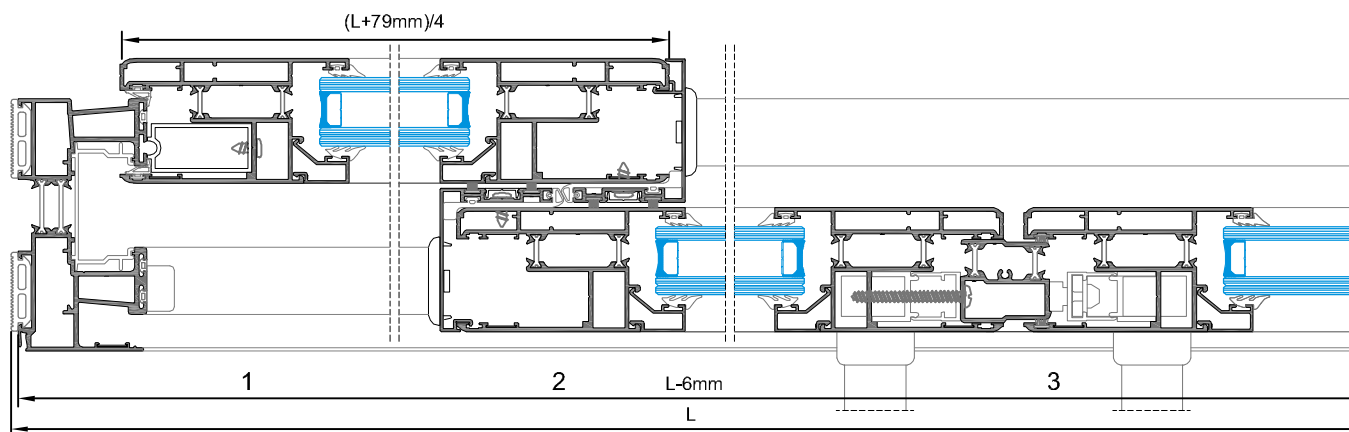

PORTA DE CORRER-ELEVATÓRIA DE 4 FOLHAS MÓVEIS COM PE-51

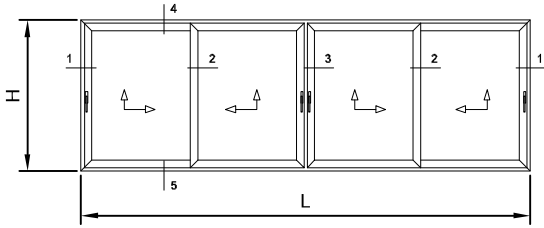

MEDIDAS DE CORTE PARA VIDRO	
Lvidro	Hvidro
(L - 623 mm) / 4	H - 272 mm

PERFIS						
DES ^º	REF.	DESIGNAÇÃO	CORTE HORIZ.	CORTE VERT.	QUANT.	CORTE
	PE-51	ARO FIXO	L-6	H-6	2+2	
	PE-57	ARO MÓVEL	(L+79)/4	H-96	8+8	
	PE-82	PERFIL CENTRAL	-	H-96	2	
	PE-83	PERFIL CENTRAL	-	H-96	2	
	PE-27	PERFIL 4 FOLHAS	-	H-176	1	
	PE-91	PERFIL DESLIZANTE	L-113	-	2	
	AT-30	REMATE	-	H-96	4	
	-	BITE	(L-567)/4	H-298	4+4	
	PE-906	PERFIL P.V.C.	L-54	H-54	2+2	

ACESSÓRIOS		
CÓDIGO	DESIGNAÇÃO	QUANT.
212046	CONJ. CARRINHOS ELEVADORES PECC300	4
----	FERRAGEM CREMONE H(XXX)	4
200407	CREMONE JE/PE 739	4
214164	AMORTECEDOR TOPEHS	2
----	BARRA DE LIGAÇÃO L(XXX)	4
211550	PONTO DE FECHO P/4 FOLHAS CCEG	1
204393	ESQ. PE ESP. PEQ.	24
213247	CANTO CR 0182	16
213249	PINO P/CANTO 0092	32
213244	CANTO CR S/ PE 2004	16
204257	ESQUADRO SA-35 CORTADO PE	16
218194	CALÇO P/VIDRO EURO 2000	DIV.
223220	KIT CORTA-VENTO K2PE	2
207092	GUIA SUPERIOR PE+	DIV.
212367	CONJUNTO TOPO 4F PE	1
213285	CORTA VENTO AM/TL-02	6
210280	GOTEIRA C/ VÁLVULA SOS	4

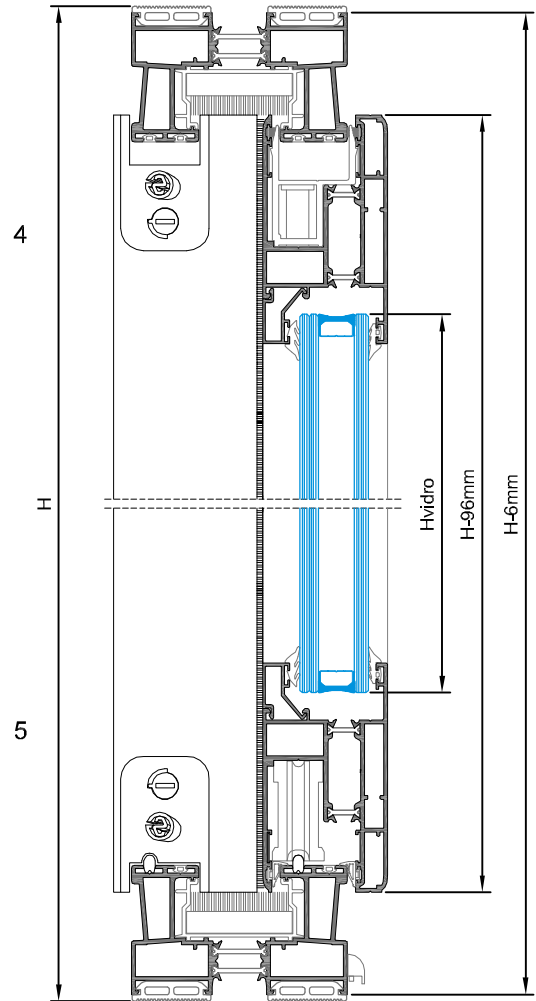

VEDANTES			
DES ^º	CÓDIGO	DESIGNAÇÃO	QUANT.
	208391	JUNTA DE REMATE À PAREDE 2043	4L+4H
	208269	JUNTA CENTRAL 2095	4H
	208350	JUNTA EXTERIOR VIDRO 2003	2L+8H
	VARIÁVEL	CUNHA PARA VIDRO	2L+8H
	208139	JUNTA ESTANQUICIDADE 2125	2L+4H
	208414	JUNTA TAPA-CANAL 2026	6L+8H
	290260	PARAFUSO PAR 001 1/2x8 INOX CQ	DIV.
	208460	VEDANTE PELÚCIA 7x7 STOP-FIN	2L
	208450	VEDANTE PELÚCIA 7x5,5 STOP-FIN	8H
	208442	VEDANTE PELÚCIA 7x4,5 STOP-FIN	2H

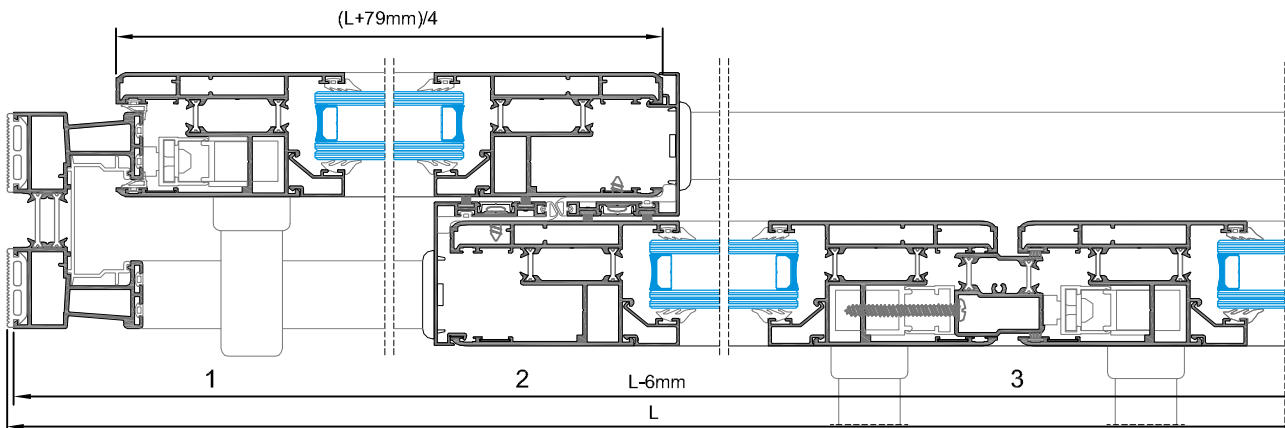

PORTA DE CORRER-ELEVATÓRIA DE 4 FOLHAS MÓVEIS COM PE-52

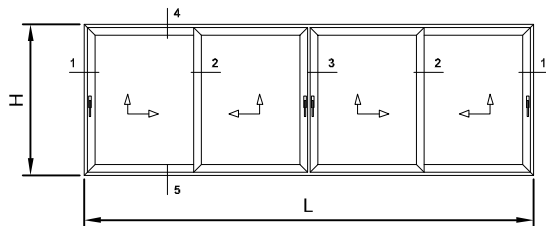

MEDIDAS DE CORTE PARA VIDRO	
Lvidro	Hvidro
$(L - 623 \text{ mm}) / 4$	$H - 272 \text{ mm}$

PERFIS						
DES ^o	REF ^o	DESIGNAÇÃO	CORTE HORIZ.	CORTE VERT.	QUANT.	CORTE
	PE-52	ARO FIXO	L-6	H-6	2+2	
	PE-57	ARO MÓVEL	$(L+79)/4$	H-96	8+8	
	PE-82	PERFIL CENTRAL	-	H-96	2	
	PE-83	PERFIL CENTRAL	-	H-96	2	
	PE-27	PERFIL 4 FOLHAS	-	H-176	1	
	PE-91	PERFIL DESLIZANTE	L-113	-	2	
	AT-30	REMATE	-	H-96	4	
	-	BITE	$(L-567)/4$	H-298	4+4	
	PE-906	PERFIL P.V.C.	L-54	H-54	2+2	

ACESSÓRIOS		
CÓDIGO	DESIGNAÇÃO	QUANT.
212046	CONJ. CARRINHOS ELEVADORES PECC300	4
----	FERRAGEM CREMONE H(XXX)	4
200407	CREMONE JE/PE 739	4
214164	AMORTECEDOR TOPEHS	2
----	BARRA DE LIGAÇÃO L(XXX)	4
211550	PONTO DE FECHO P/4 FOLHAS CCEG	1
204393	ESQ. PE ESP. PEQ.	24
213247	CANTO CR 0182	16
213249	PINO P/CANTO 0092	32
213244	CANTO CR S/ PE 2004	20
204257	ESQUADRO SA-35 CORTADO PE	16
218194	CALÇO P/VIDRO EURO 2000	DIV.
223220	KIT CORTA-VENTO K2PE	2
207092	GUIA SUPERIOR PE+	DIV.
212367	CONJUNTO TOPO 4F PE	1
213285	CORTA VENTO AM/TL-02	6
210280	GOTEIRA C/ VÁLVULA SOS	4

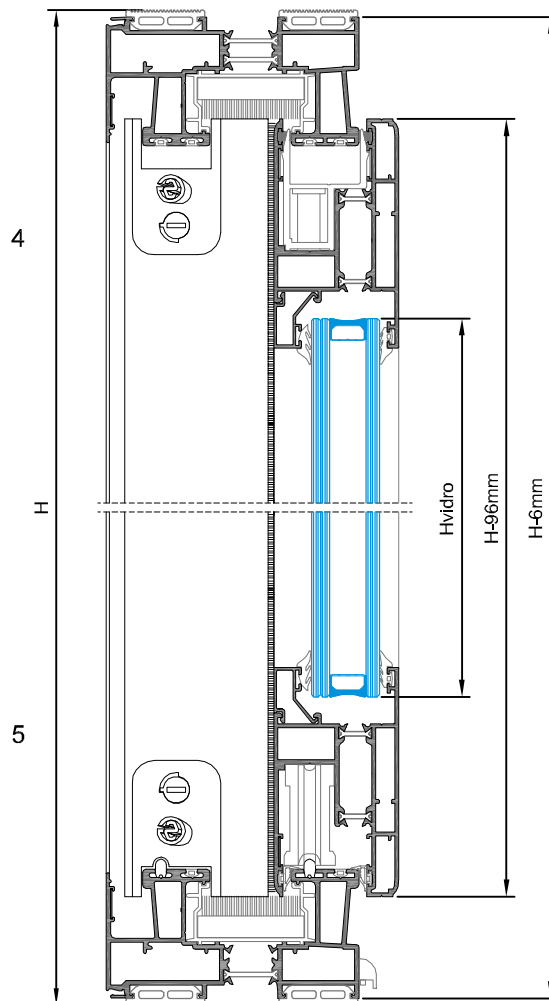

VEDANTES			
DES ^o	CÓDIGO	DESIGNAÇÃO	QUANT.
	208391	JUNTA DE REMATE À PAREDE 2043	4L+4H
	208269	JUNTA CENTRAL 2095	4H
	208350	JUNTA EXTERIOR VIDRO 2003	2L+8H
	VARIÁVEL	CUNHA PARA VIDRO	2L+8H
	208139	JUNTA ESTANQUICIDADE 2125	2L+4H
	208414	JUNTA TAPA-CANAL 2026	6L+8H
	290260	PARAFUSO PAR 001 1/2x8 INOX CQ	DIV.
	208460	VEDANTE PELÚCIA 7x7 STOP-FIN	2L
	208450	VEDANTE PELÚCIA 7x5,5	8H
	208442	VEDANTE PELÚCIA 7x4,5 STOP-FIN	2H

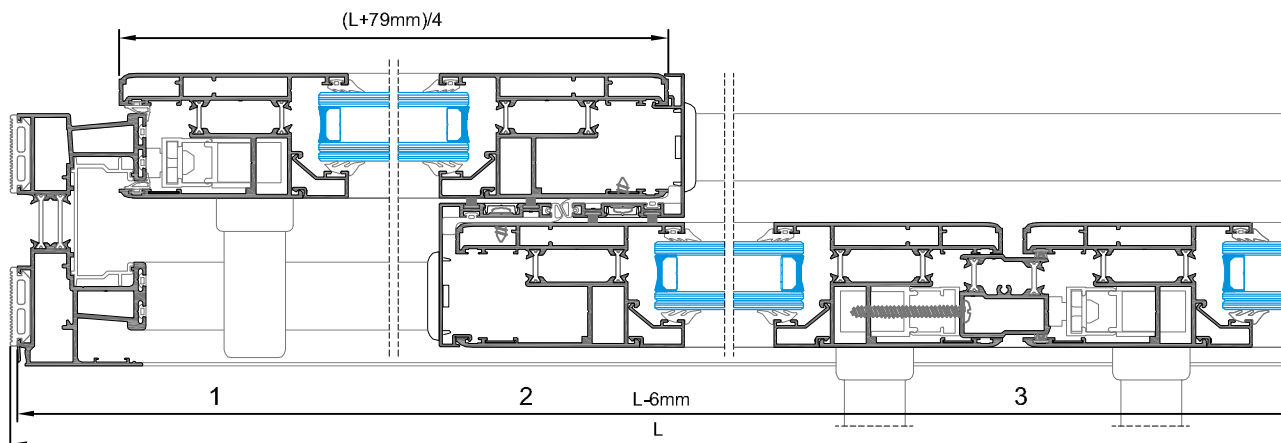

PORTA DE CORRER-ELEVATÓRIA DE 3 FOLHAS MÓVEIS COM PE-71

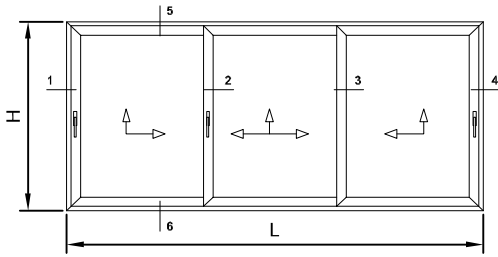

MEDIDAS DE CORTE PARA VIDRO	
Lvidro	Hvidro
$(L - 436 \text{ mm}) / 3$	H - 272 mm

PERFIS						
DES ^º	REF ^º	DESIGNAÇÃO	CORTE HORIZ.	CORTE VERT.	QUANT.	CORTE
	PE-71	ARO FIXO	L-6	H-6	2+2	
	PE-57	ARO MÓVEL	$(L+91)/3$	H-96	6+6	
	PE-82	PERFIL CENTRAL	-	H-96	3	
	PE-83	PERFIL CENTRAL	-	H-96	3	
	PE-91	PERFIL DESLIZANTE	L-113	-	3	
	AT-30	REMATE	-	H-96	6	
	-	BITE	$(L-394)/3$	H-298	6+6	
	PE-906	PERFIL P.V.C.	L-54	H-54	4+4	

ACESSÓRIOS		
CÓDIGO	DESIGNAÇÃO	QUANT.
212046	CONJ. CARRINHOS ELEVADORES PECC300	3
-----	FERRAGEM CREMONE H(xxx)	3
200407	CREMONE JE/PE 739	3
214164	AMORTECEDOR TOPEHS	2
-----	BARRA DE LIGAÇÃO L(xxx)	3
204393	ESQ. PE ESP. PEQ.	24
213247	CANTO CR 0182	12
213249	PINO PICANTO 0092	24
213244	CANTO CR S/ PE 2004	16
204257	ESQUADRO SA-35 CORTADO PE	12
218194	CALÇO P/VIDRO EURO 2000	DIV.
223220	KIT CORTA-VENTO K2PE	3
207092	GUIA SUPERIOR PE+	DIV.
213285	CORTA VENTO AM/TL-02	4
210280	GOTEIRA C/ VÁLVULA SOS	4

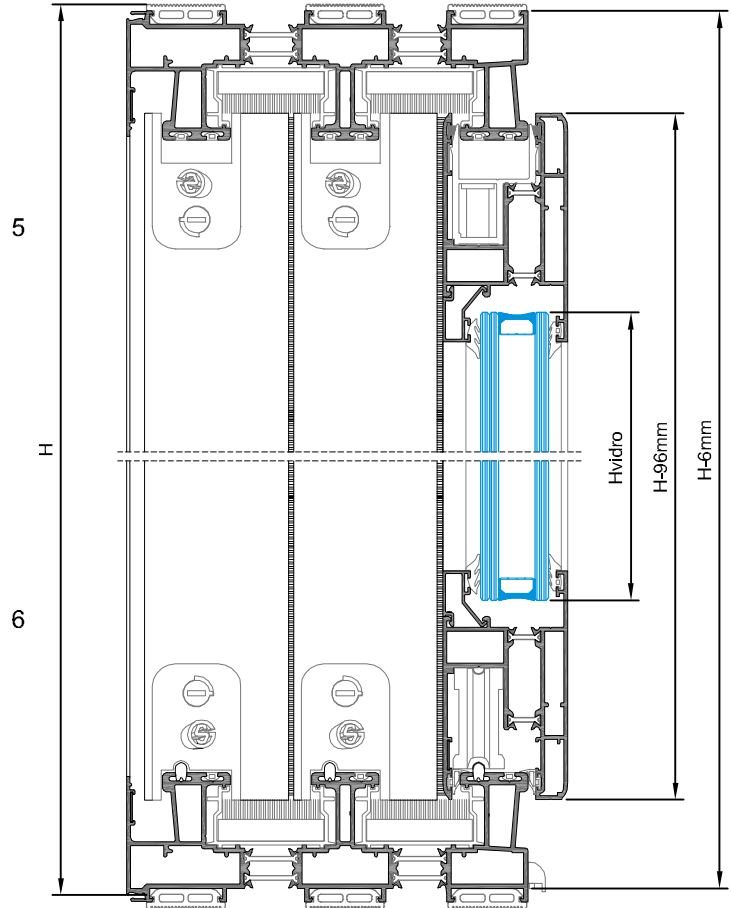

VEDANTES			
DES ^º	CÓDIGO	DESIGNAÇÃO	QUANT.
	208391	JUNTA DE REMATE À PAREDE 2043	6L+6H
	208269	JUNTA CENTRAL 2095	4H
	208350	JUNTA EXTERIOR VIDRO 2003	3L+6H
	VARIÁVEL	CUNHA PARA VIDRO	3L+6H
	208139	JUNTA ESTANQUICIDADE 2125	2L+4H
	208414	JUNTA TAPA-CANAL 2026	9L+12H
	290260	Parafuso PAR 001 1/2x8 INOX CQ	div.
	208460	VEDANTE PELÚCIA 7x7 STOP-FIN	2L
	208450	VEDANTE PELÚCIA 7x5.5	8H

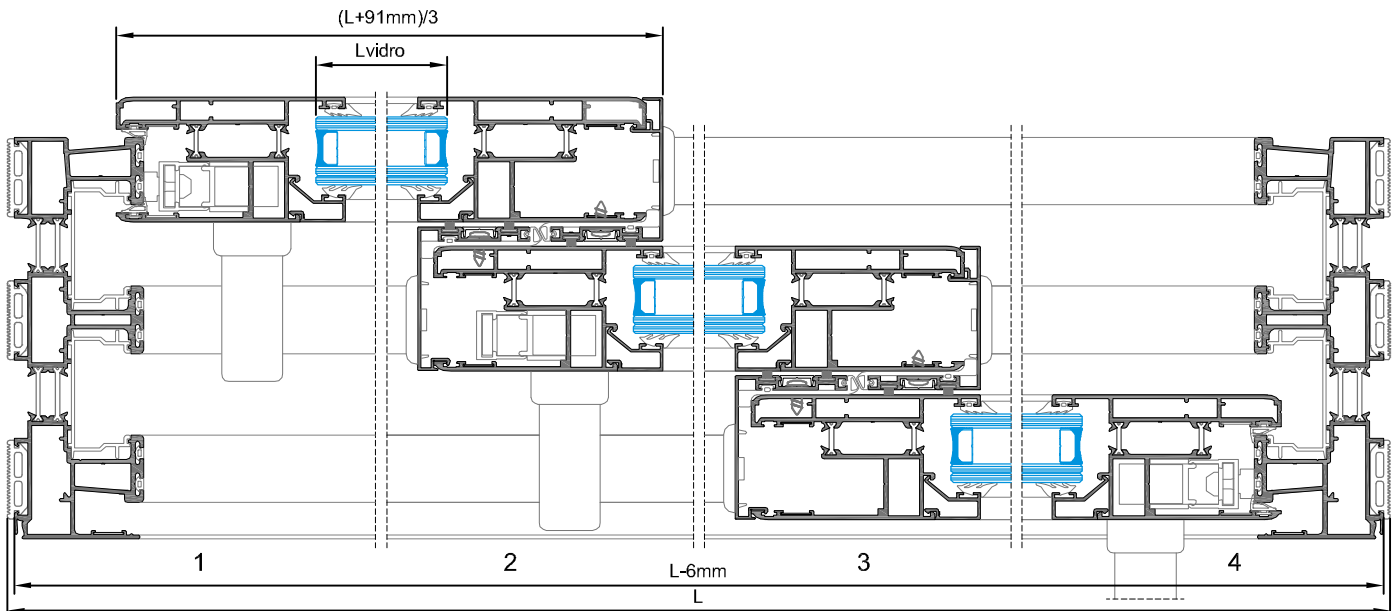

Capítulo dedicado a:

MARCAÇÃO

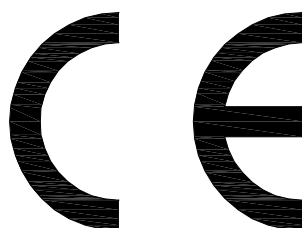

MANUAL DE FABRICO E MONTAGEM :

1. CORTE DOS PERFIS
2. MECANIZAÇÃO DOS PERFIS
3. MONTAGEM DOS PERFIS
 - 3.1. Montagem dos esquadros
 - 3.2. Montagem da Guia G2PE
4. MONTAGEM DAS FERRAGENS E ACESSÓRIOS
5. COLOCAÇÃO DOS VIDROS NO CAIXILHO
 - 5.1. Posicionamento dos calços
 - 5.2. Aplicação dos vedantes dos vidros
6. FIXAÇÃO DOS CAIXILHOS EM OBRA

1. CORTE DOS PERFIS

As medidas de corte poderão ser obtidas através de:

- Plano de corte das várias tipologias dispostas no Catálogo Técnico LT,

Exemplo 1:

PERFIS						
DES ^o	REF ^a	DESIGNAÇÃO	CORTE HORIZ.	CORTE VERT.	QUANT.	CORTE
	PE-51	ARO FIXO	L-6	H-6	2+2	
	PE-57	ARO MÓVEL	(L-4)/2	H-96	4+4	
	PE-82	PERFIL CENTRAL	-	H-96	1	
	PE-83	PERFIL CENTRAL	-	H-96	1	
	PE-91	PERFIL DESLIZANTE	L-113	-	2	
	AT-30	REMATE	-	H-96	2	
	-	BITE	(L-328)/2	H-298	4+4	
	PE-906	PERFIL P.V.C.	L-54	H-54	2+2	

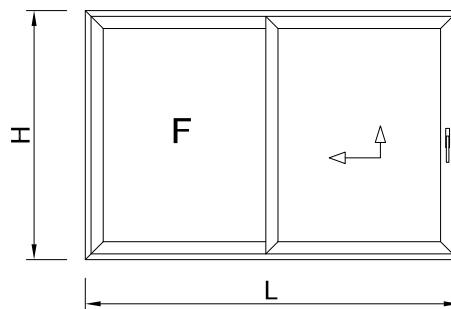

- Ou através do plano de corte gerado pelo programa de orçamentação **PrefSuite**

Exemplo 2:



PE 51_SSR LACSOS, PERFIL AROS FIX. PER. PE 51 en LAC SOS

6300
□ □

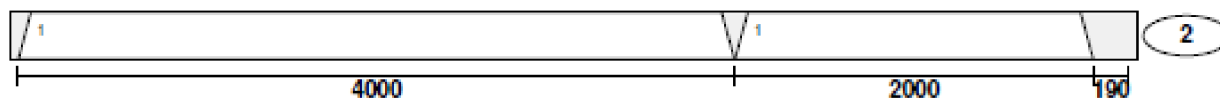

PE 57_SSR LACSOS, PERFIL AROS FIX. PER. PE 57 en LAC SOS

6300
□

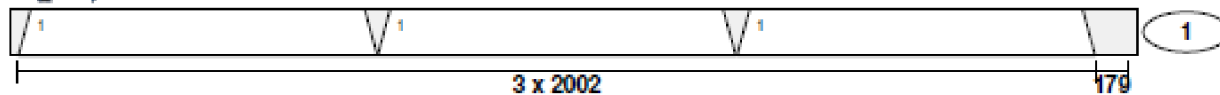

□

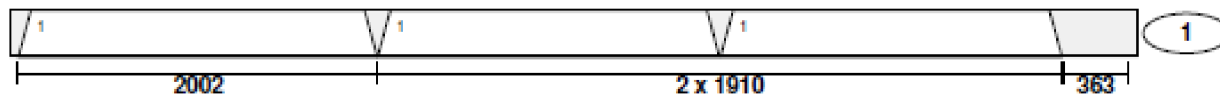

□

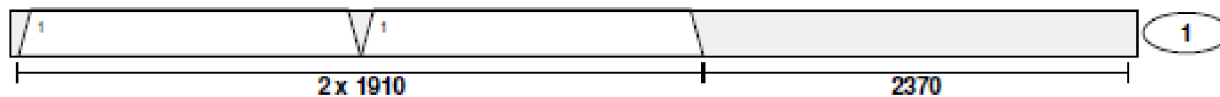

2. MECANIZAÇÃO DOS PERFIS

2.1. MECANIZAÇÕES EXECUTADAS COM O CORTANTE PE

2.1.1. MECANIZAÇÃO PARA PE 51

- ESQUADRO

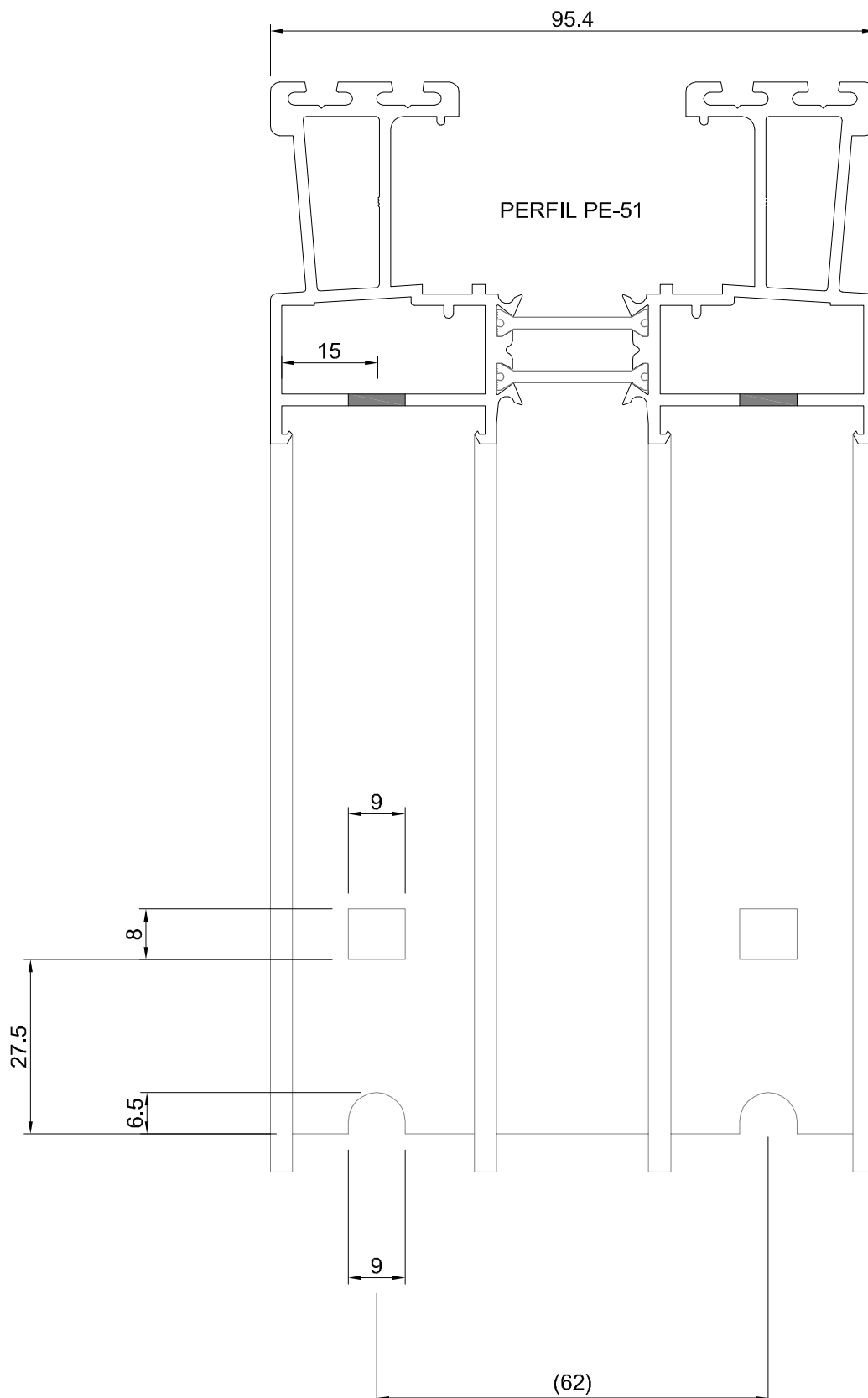

2. MECANIZAÇÃO DOS PERFIS

2.1. MECANIZAÇÕES EXECUTADAS COM O CORTANTE PE

2.1.2. MECANIZAÇÃO PARA PE 52

- ESQUADRO

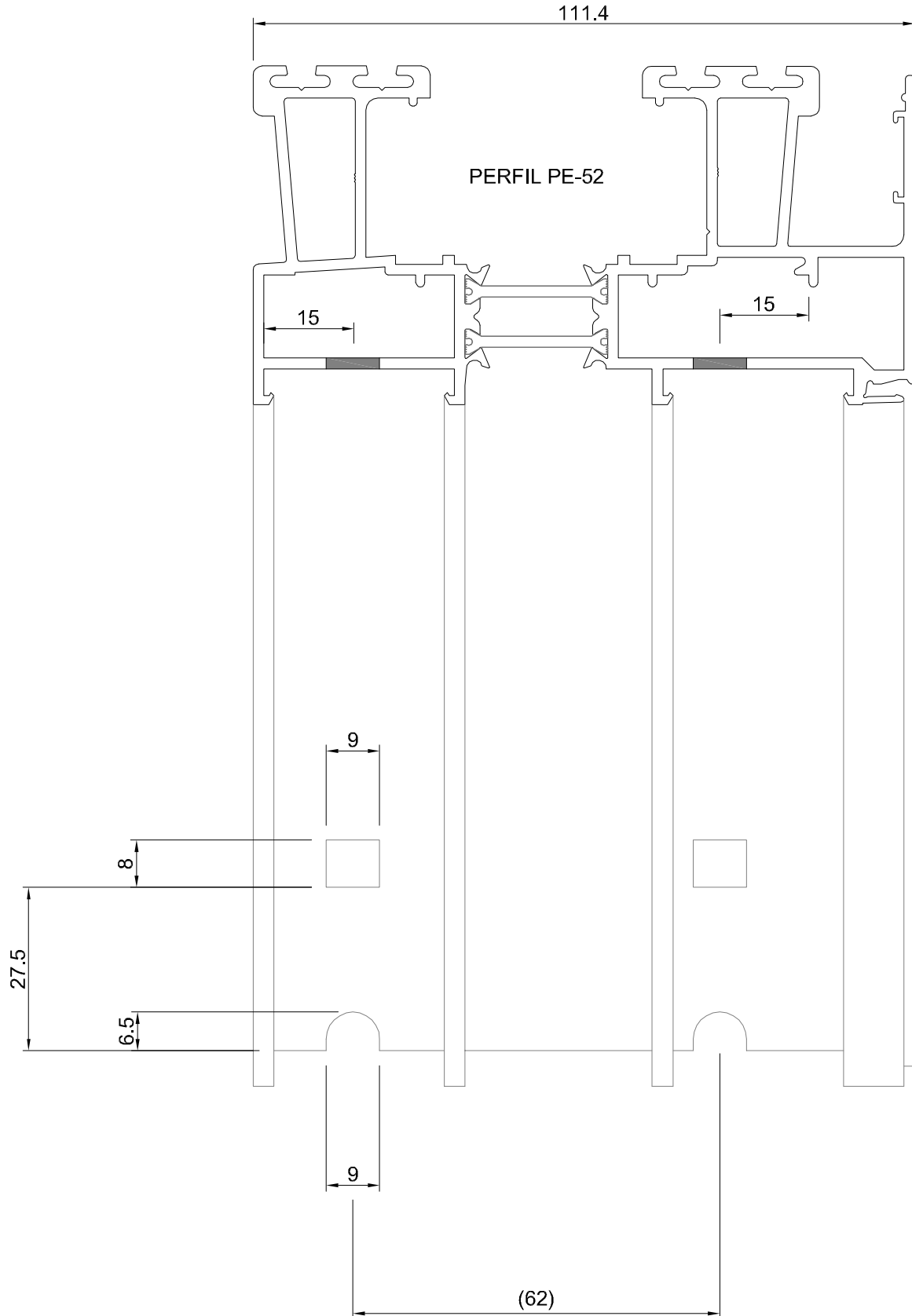

2. MECANIZAÇÃO DOS PERFIS

2.1. MECANIZAÇÕES EXECUTADAS COM O CORTANTE PE

2.1.3. MECANIZAÇÃO PARA PE 57

- ESQUADROS

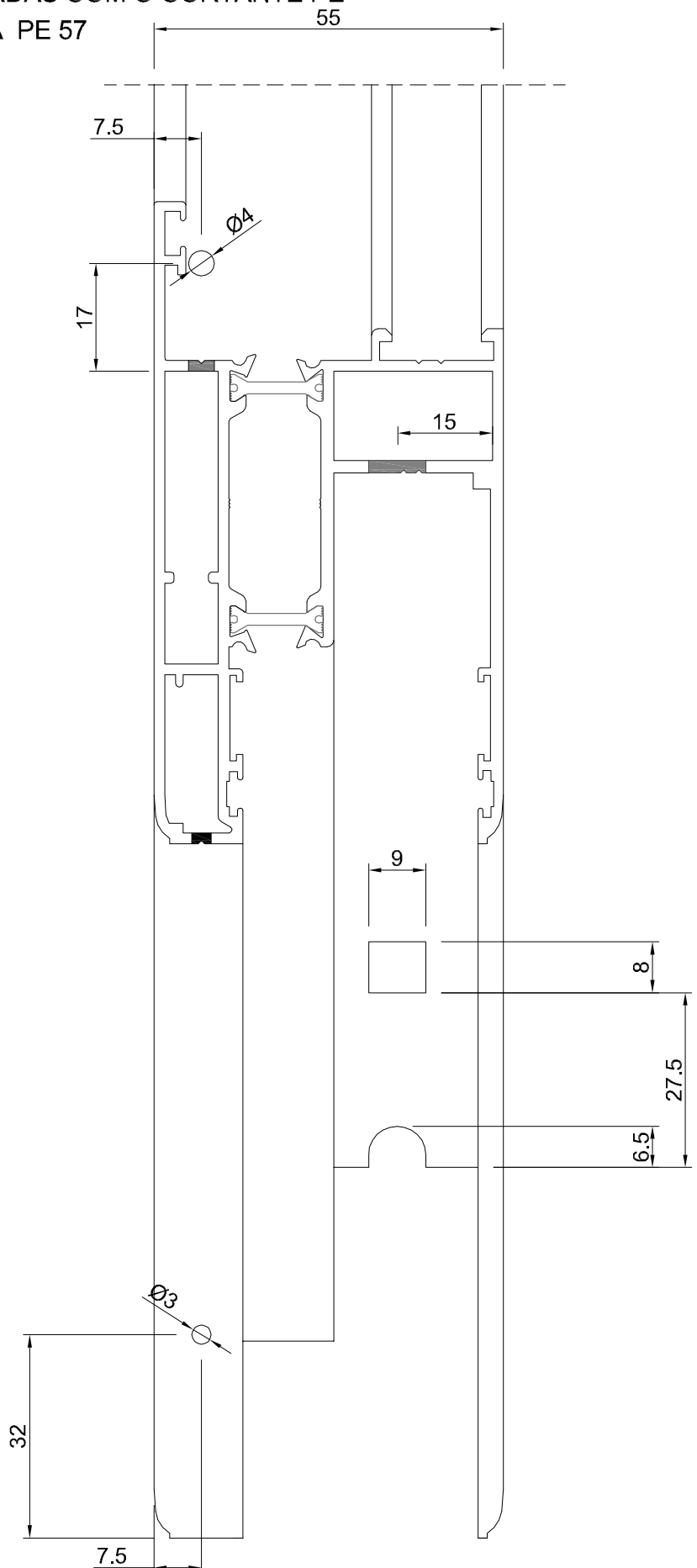

2. MECANIZAÇÃO DOS PERFIS

2.1. MECANIZAÇÕES EXECUTADAS COM O CORTANTE PE

2.1.4. MECANIZAÇÃO PARA PE 82

- CORTA-VENTO
- FURAÇÃO

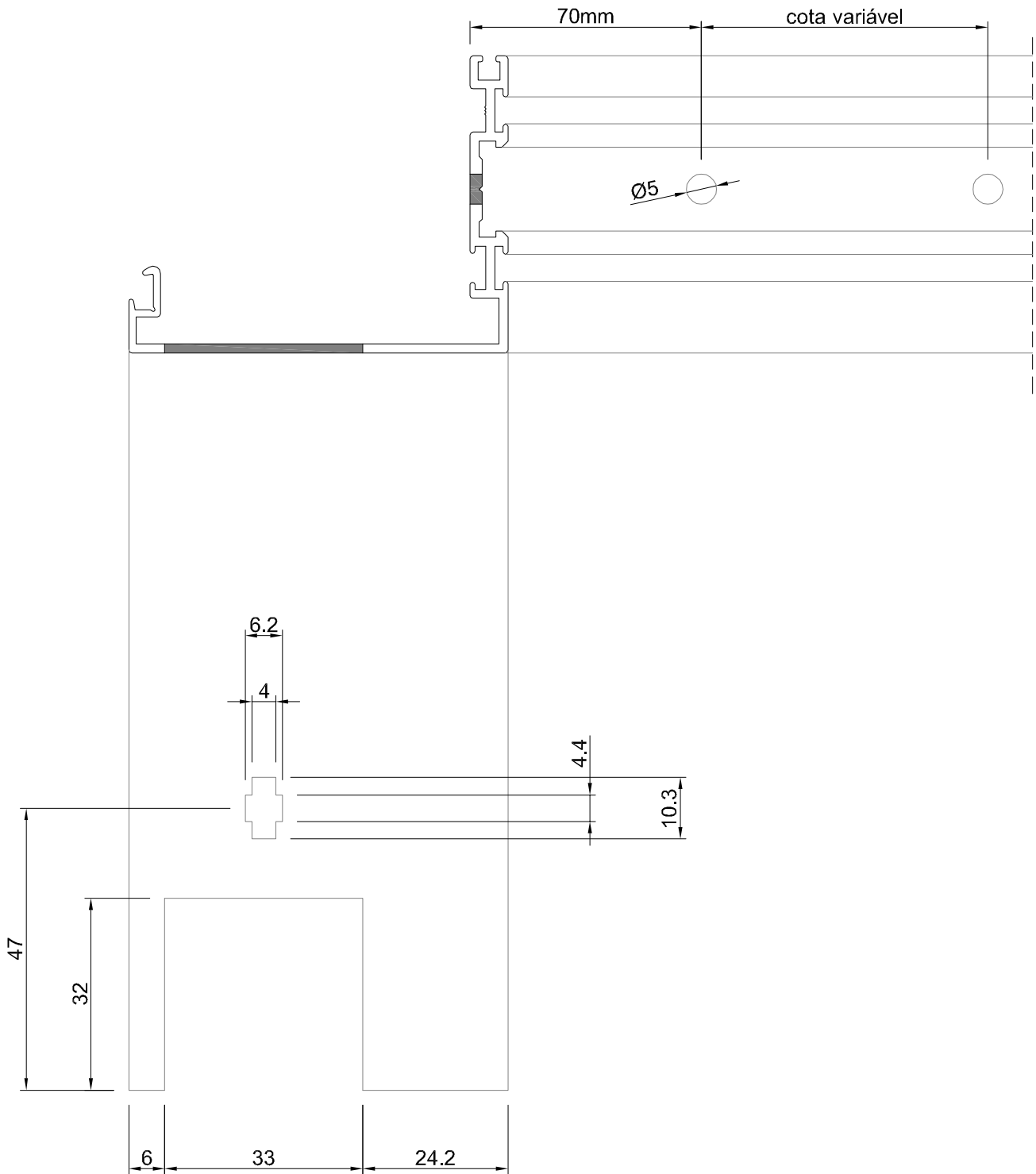

2. MECANIZAÇÃO DOS PERFIS

2.1. MECANIZAÇÕES EXECUTADAS COM O CORTANTE PE

2.1.5. MECANIZAÇÃO PARA PE 83

- CORTA-VENTO

- FURAÇÃO

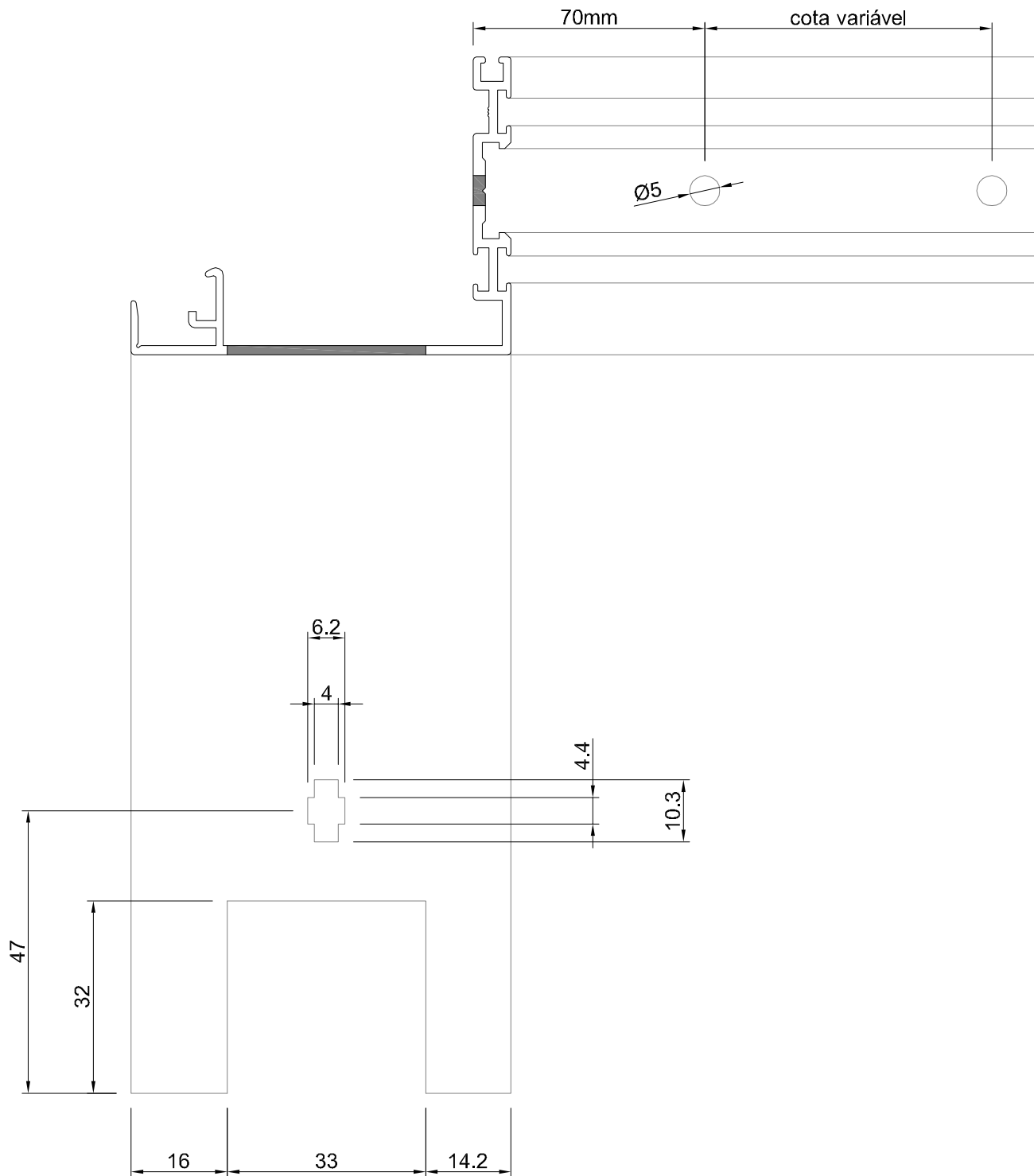

2. MECANIZAÇÃO DOS PERFIS

2.1. MECANIZAÇÕES EXECUTADAS COM O CORTANTE PE

2.1.6. - DRENAGEM

NOS PERFIS PE-51, PE-52

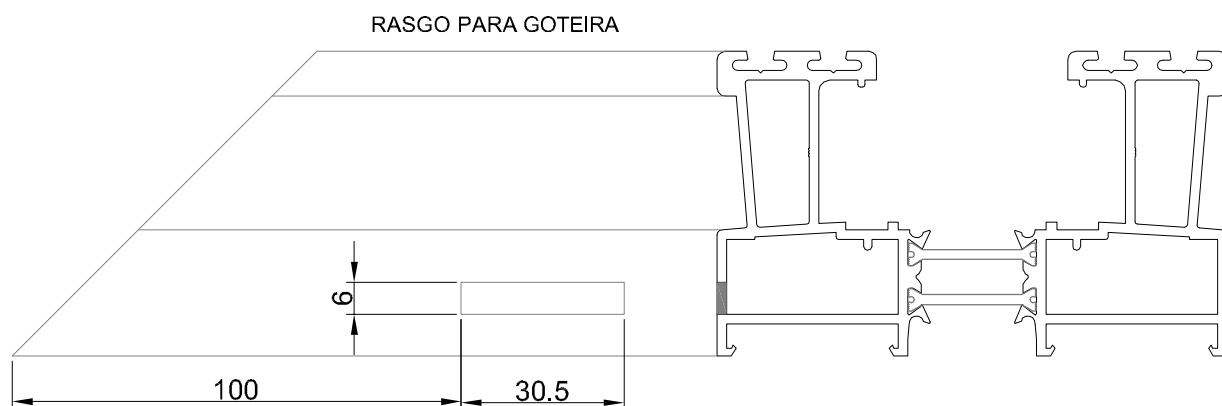

NO PERFIL PE-52 COM PERFIL PVC PE-906

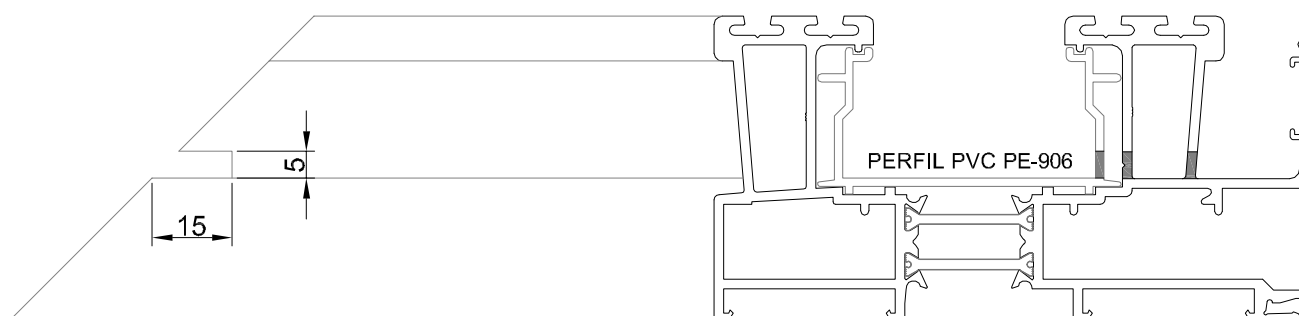

2. MECANIZAÇÃO DOS PERFIS

2.1. MECANIZAÇÕES EXECUTADAS COM O CORTANTE PE

2.1.7. - DRENAGEM

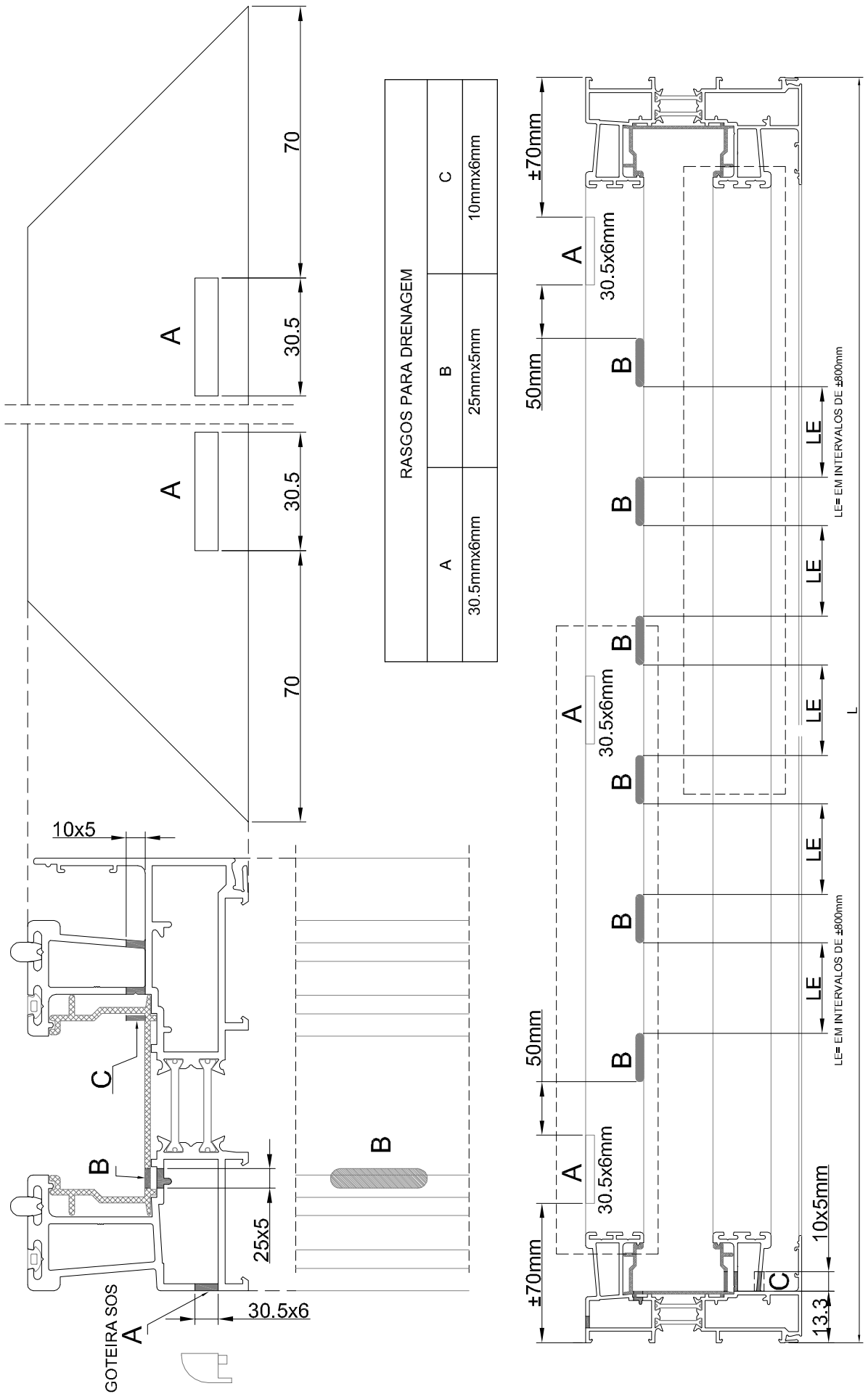

2. MECANIZAÇÃO DOS PERFIS
2.2. PLANOS DO CORTANTE PE+

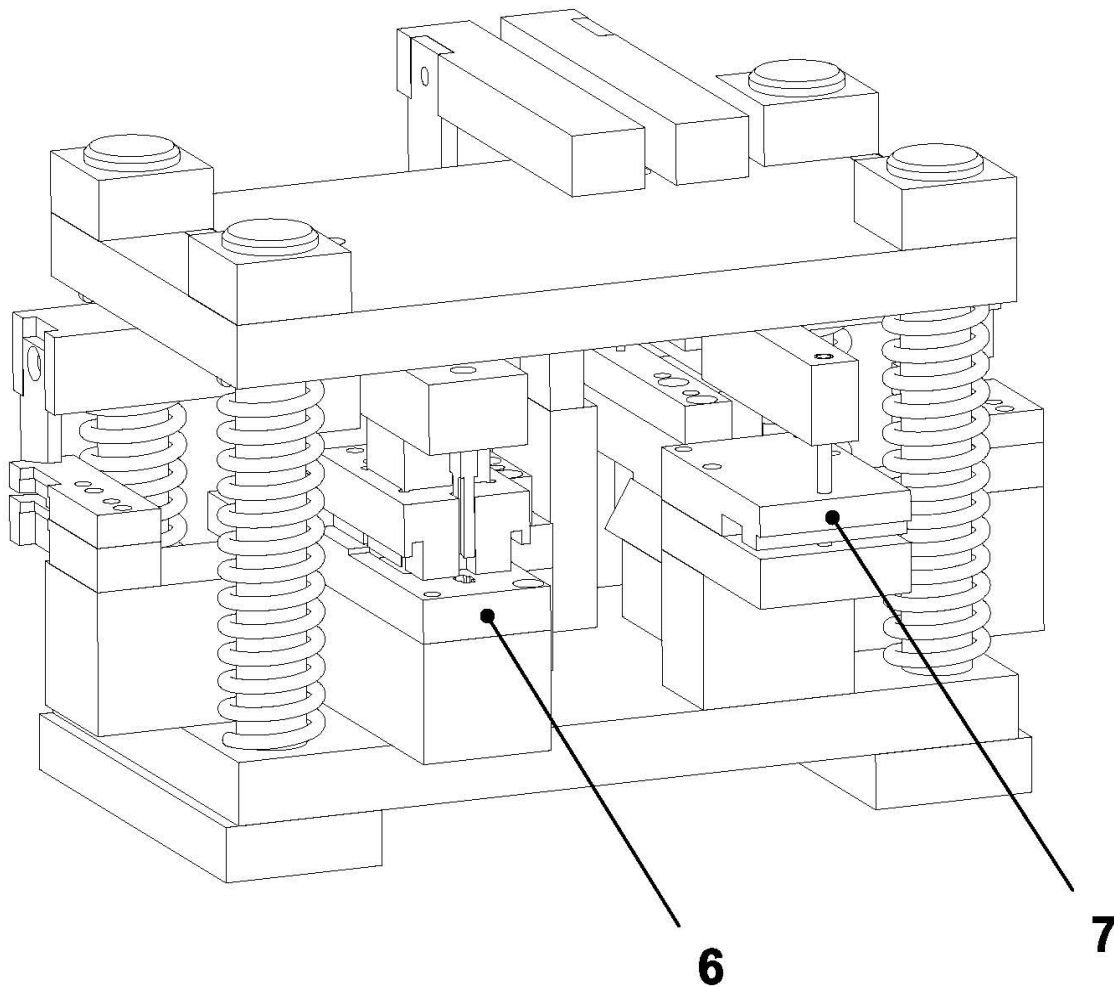
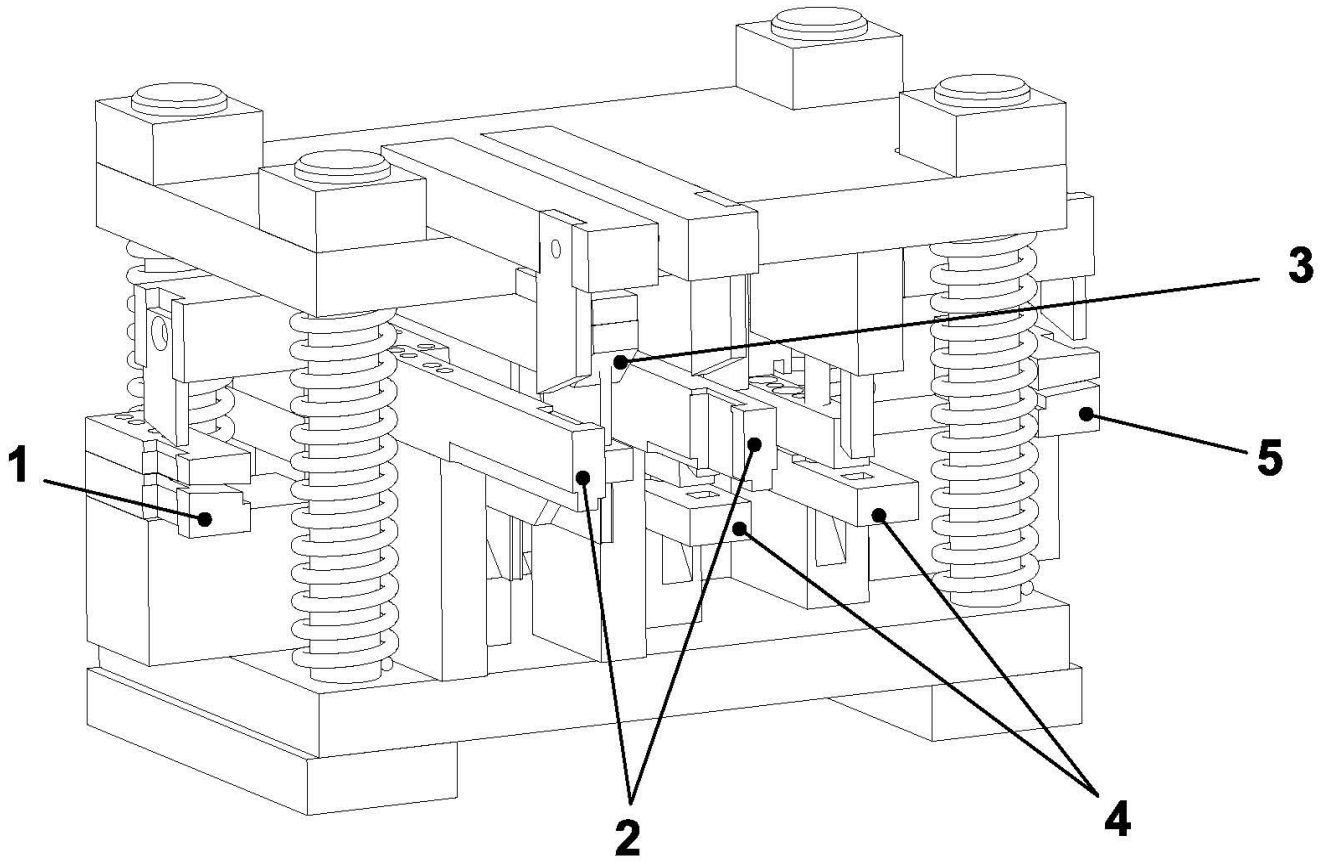

2. MECANIZAÇÃO DOS PERFIS
2.2. PLANOS DO CORTANTE PE+

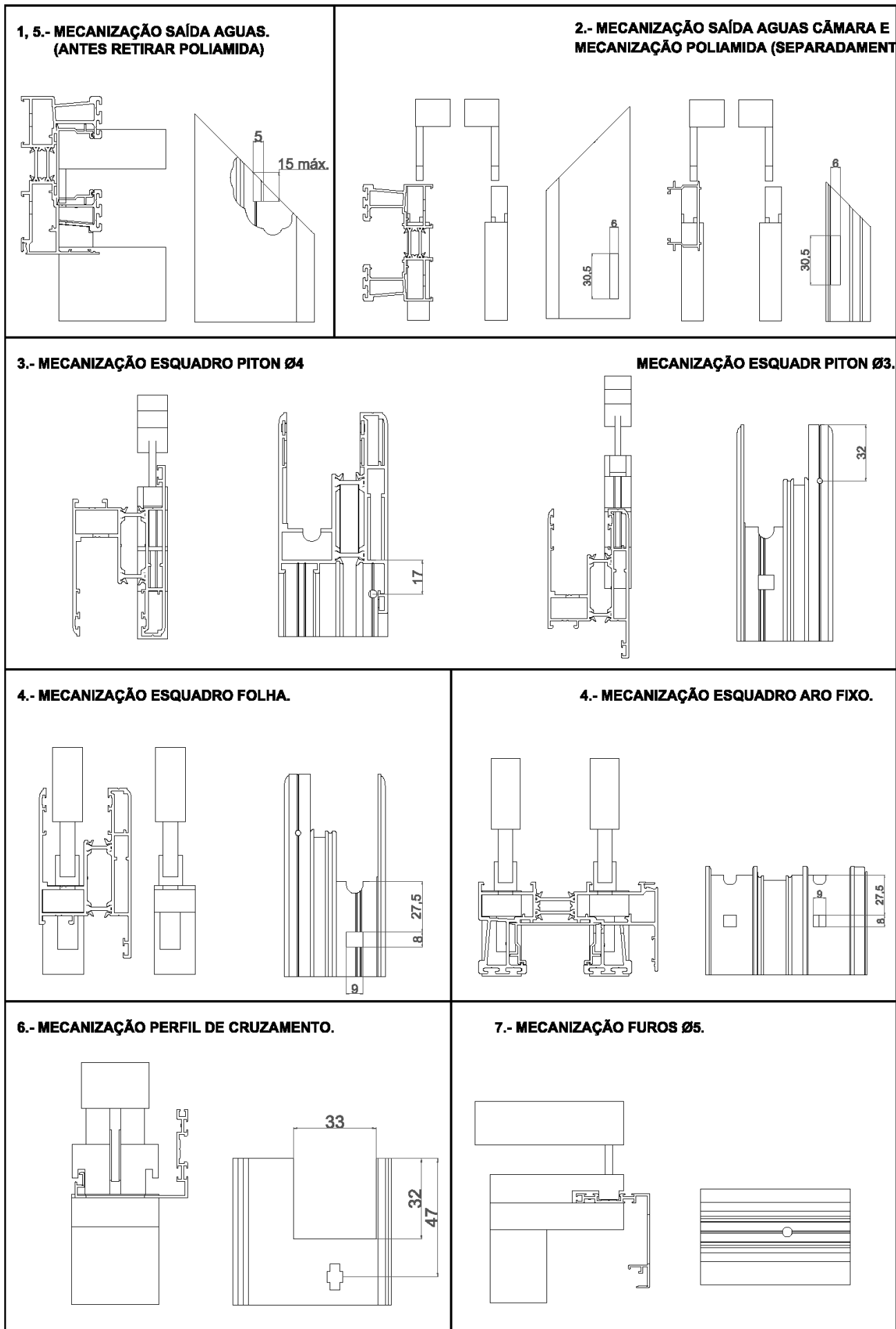

3. MONTAGEM DOS PERFIS

3.1. MONTAGEM DOS ESQUADROS

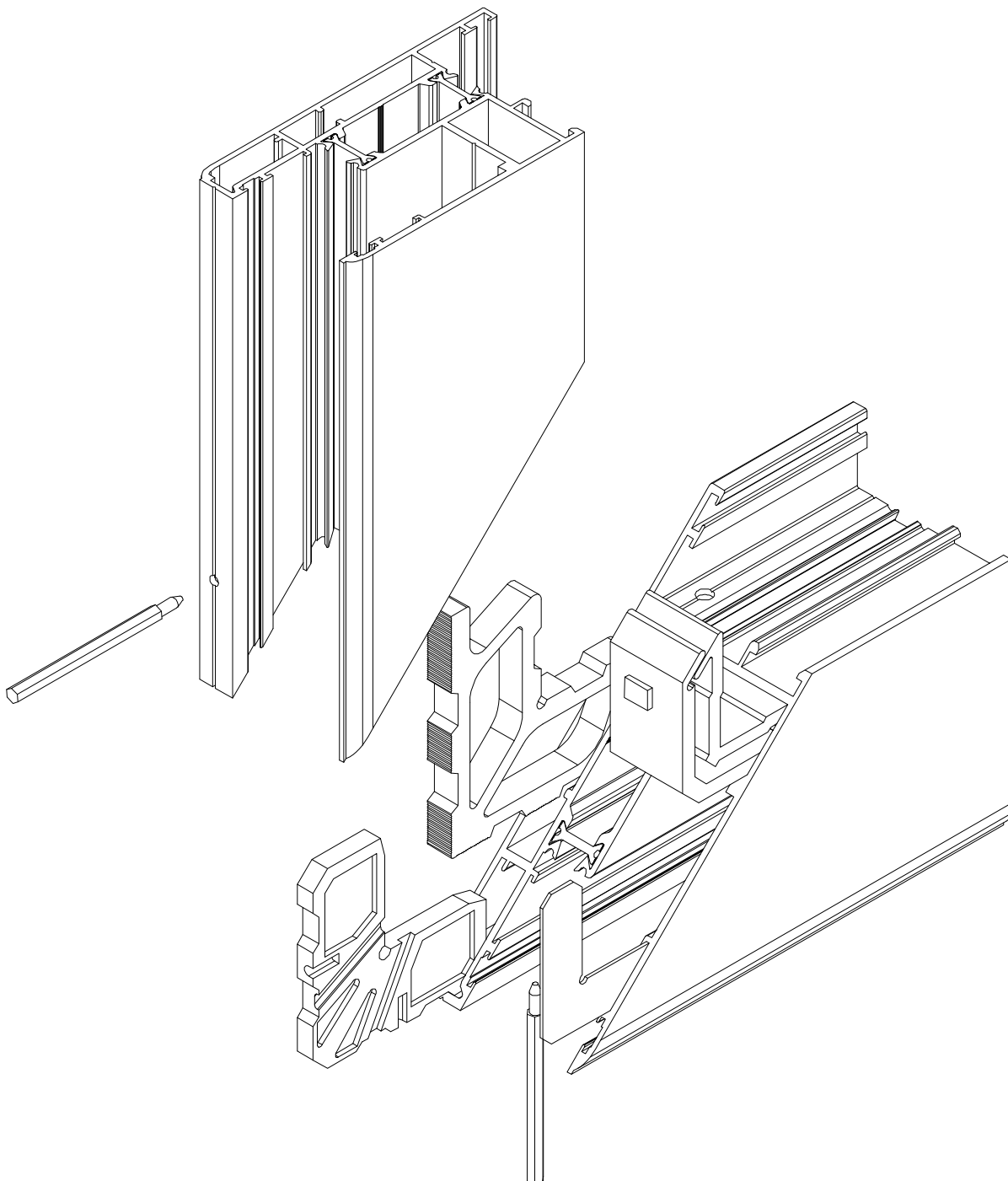

3. MONTAGEM DOS PERFIS

3.2. MONTAGEM GUIA G2PE

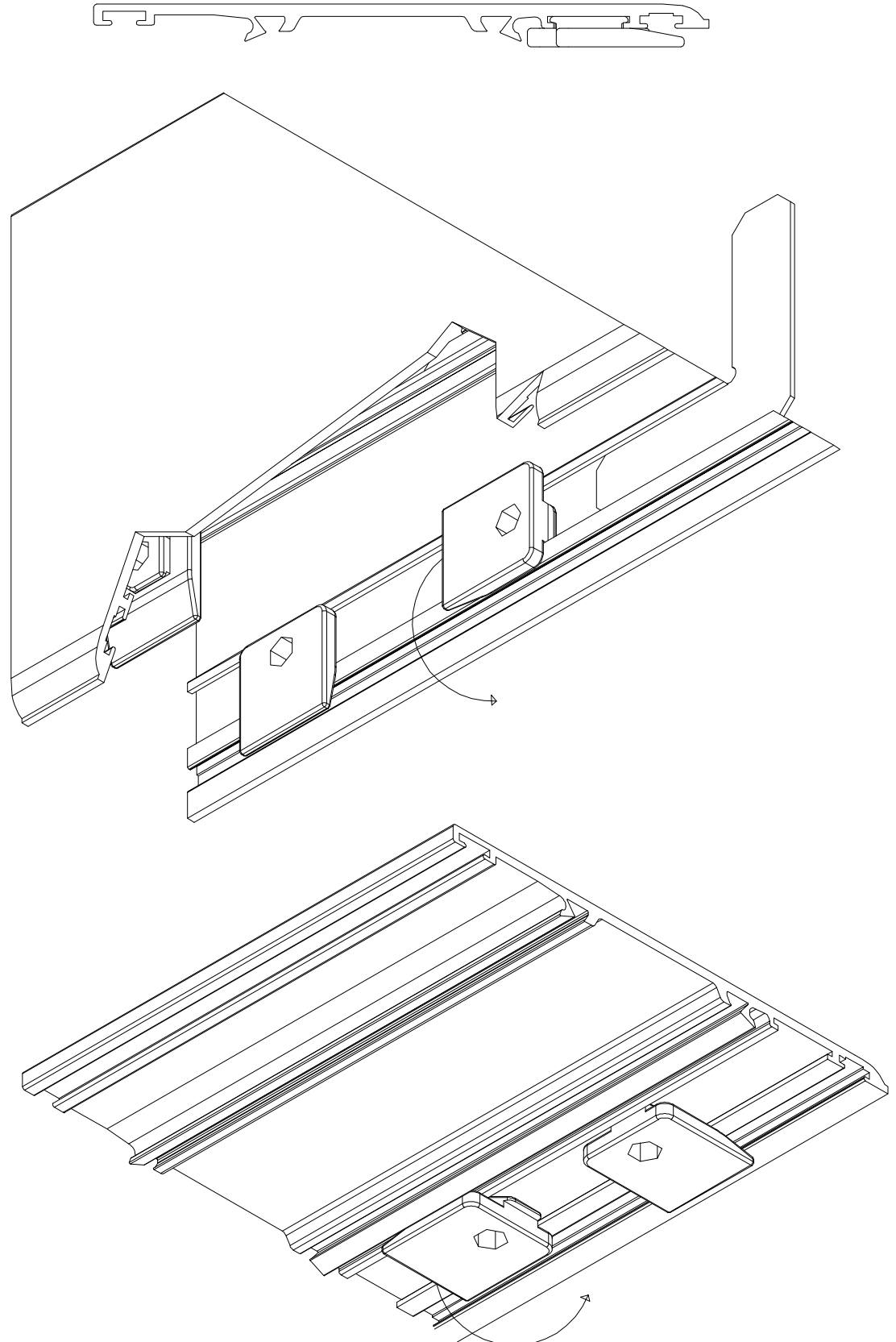

4. MONTAGEM DAS FERRAGENS E ACESSÓRIOS

4.1. PLANO DE APLICAÇÃO DA FERRAGEM ELEVATÓRIA

4.1.1. - DIMENSÕES DA FERRAGEM ELEVATÓRIA

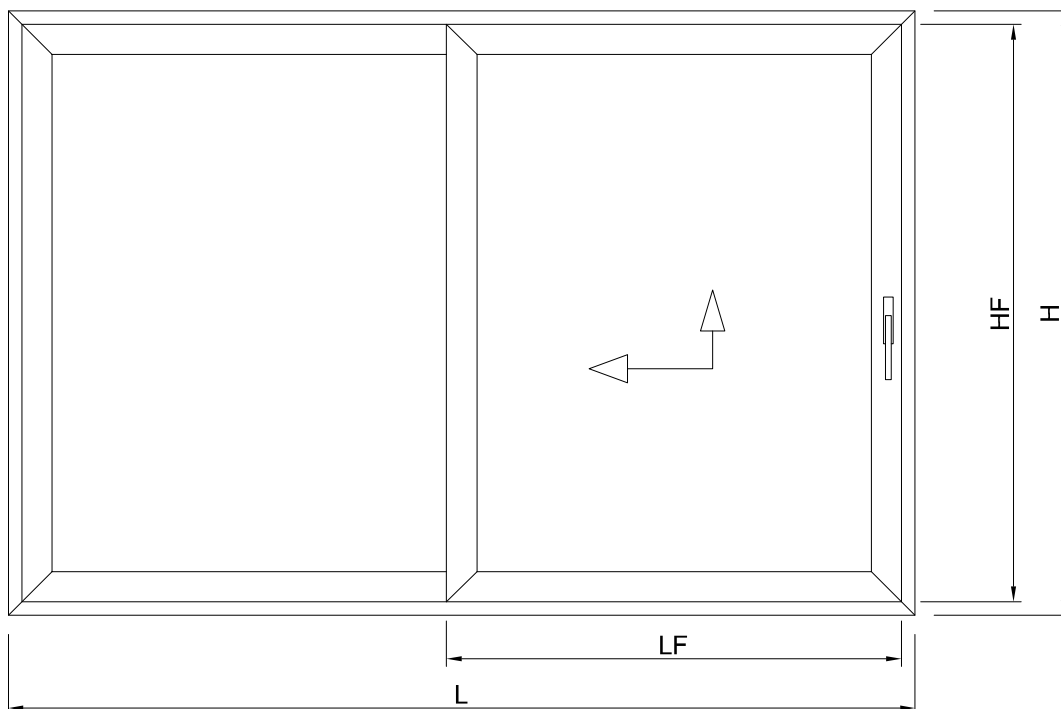

HF= Altura da folha

VERSÃO A

FERRAGEM CREMONE H3140: (natural ou preto) Long. : 1190mm	HF mínimo= 865mm HF máximo= 1410mm
FERRAGEM CREMONE H3190: (natural ou preto) Long. : 1770mm	HF mínimo= 1281mm HF máximo= 1910mm
FERRAGEM CREMONE H3240: (natural ou preto) Long. : 2270mm	HF mínimo= 1911mm HF máximo= 2410mm
FERRAGEM CREMONE H3280: (natural ou preto) Long. : 2670mm	HF mínimo= 2160mm HF máximo= 2810mm

LF= Largura da folha

BARRA DE LIGAÇÃO L110: (DIMENSÃO DA BARRA: 1.10m)	LF mínimo= 785mm LF máximo= 1684mm
BARRA DE LIGAÇÃO L140: (DIMENSÃO DA BARRA: 1.35m)	LF mínimo= 1685mm LF máximo= 1934mm
BARRA DE LIGAÇÃO L180: (DIMENSÃO DA BARRA: 1.80m)	LF mínimo= 1935mm LF máximo= 2434mm
BARRA DE LIGAÇÃO BU330: (DIMENSÃO DA BARRA: 3.30m)	LF mínimo= 2435mm LF máximo= 3384mm

• Elevadora:

Largura mínima da folha móvel: 785mm
Largura máxima da folha móvel: 3384mm

Altura mínima da folha móvel: 834mm
Altura máxima da folha móvel: 2779mm

VERSÃO B

HF= Altura da folha

FERRAGEM CREMONE C3170: (natural ou preto)	HF mínimo= 1175mm HF máximo= 1775mm
FERRAGEM CREMONE C3220: (natural ou preto)	HF mínimo= 1776mm HF máximo= 2275mm
FERRAGEM CREMONE C3260: (natural ou preto)	HF mínimo= 2276mm HF máximo= 2675mm

LF= Largura da folha

BARRA DE LIGAÇÃO BU150T: (DIMENSÃO DA BARRA: 0.90m)	LF mínimo= 720mm LF máximo= 1500mm
BARRA DE LIGAÇÃO BU200T: (DIMENSÃO DA BARRA: 1.40m)	LF mínimo= 1501mm LF máximo= 2000mm
BARRA DE LIGAÇÃO BU250T: (DIMENSÃO DA BARRA: 1.90m)	LF mínimo= 2001mm LF máximo= 2500mm
BARRA DE LIGAÇÃO BU335T: (DIMENSÃO DA BARRA: 2.70m)	LF mínimo= 2501mm LF máximo= 3350mm

• Elevadora:

Largura mínima da folha móvel: 720mm
Largura máxima da folha móvel: 3350mm

Altura mínima da folha móvel: 1175mm
Altura máxima da folha móvel: 2675mm

4. MONTAGEM DAS FERRAGENS E ACESSÓRIOS

4.1. FERRAGEM ELEVATÓRIA MULTI-PONTO

4.1.2. - MAQUINAÇÃO DO PERFIL

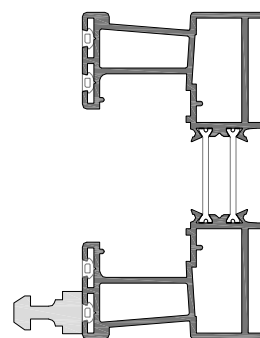
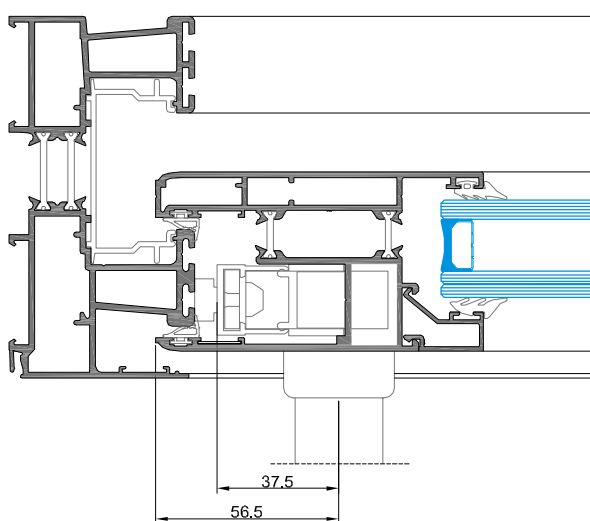
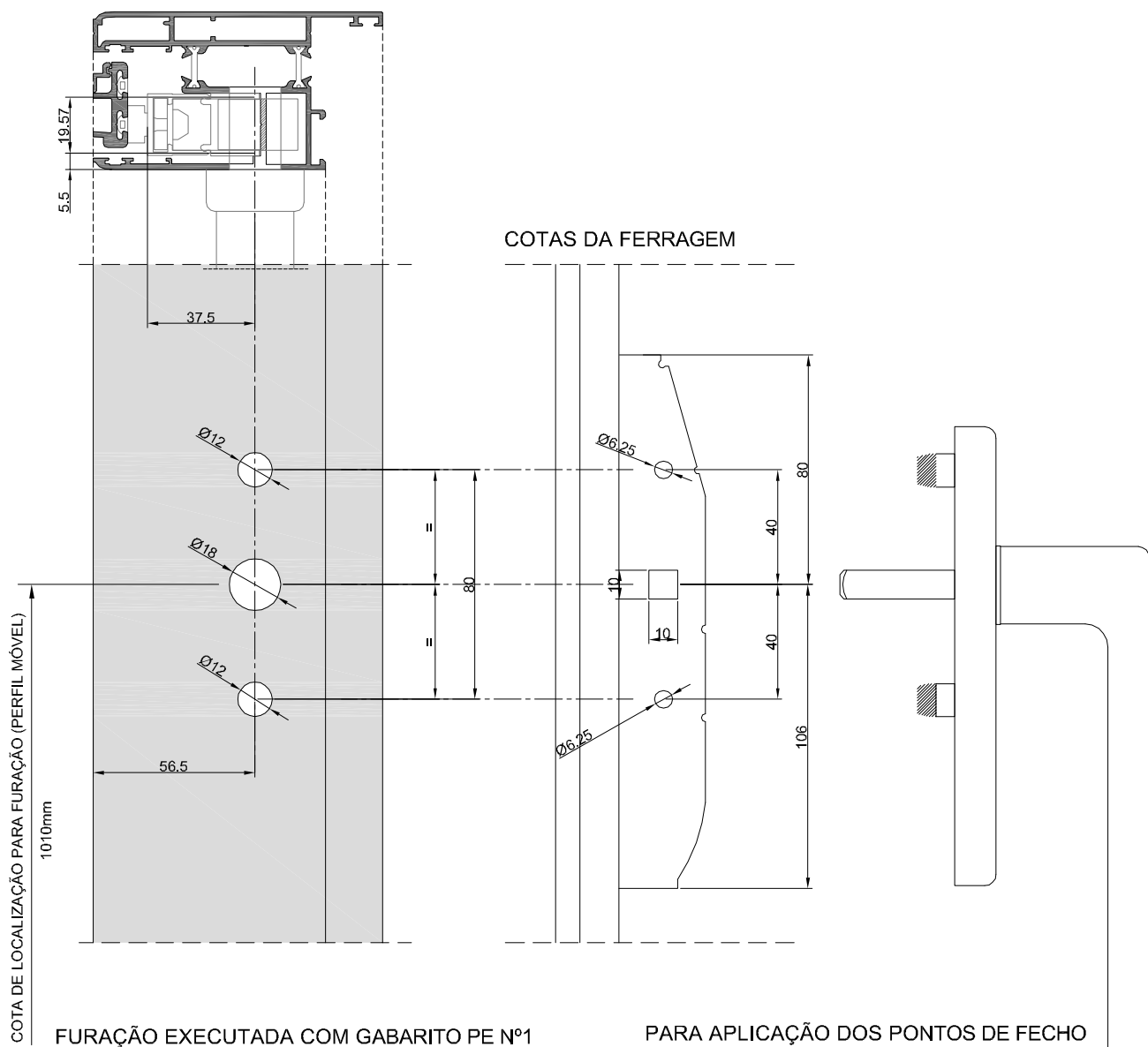

4. MONTAGEM DAS FERRAGENS E ACESSÓRIOS

4.2. FERRAGEM MULTI-PONTO

4.2.1. - PLANO DE APLICAÇÃO DA FERRAGEM MULTI-PONTO

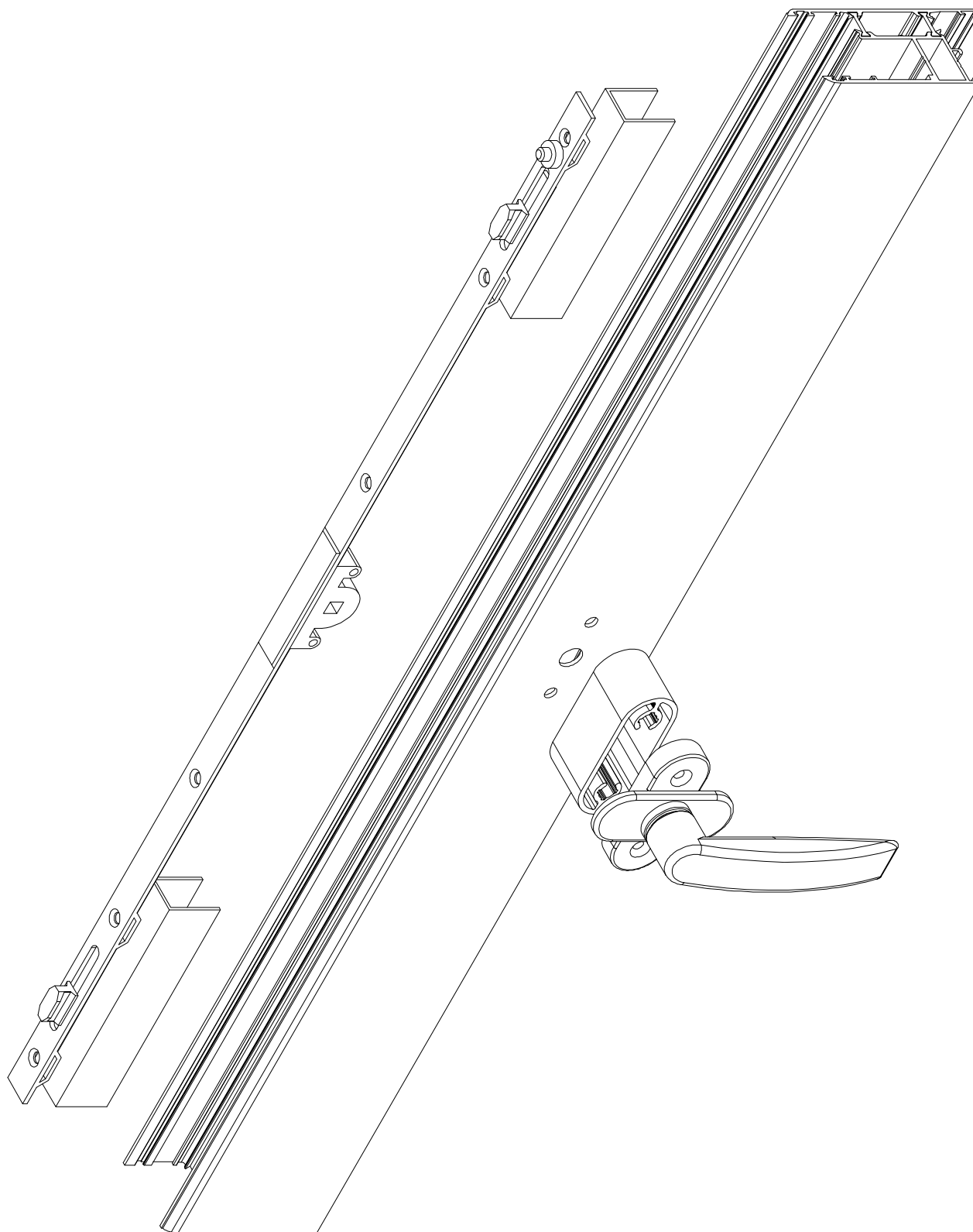

4. MONTAGEM DAS FERRAGENS E ACESSÓRIOS

4.2. FERRAGEM MULTI-PONTO

4.2.2. - MAQUINAÇÃO DO PERFIL

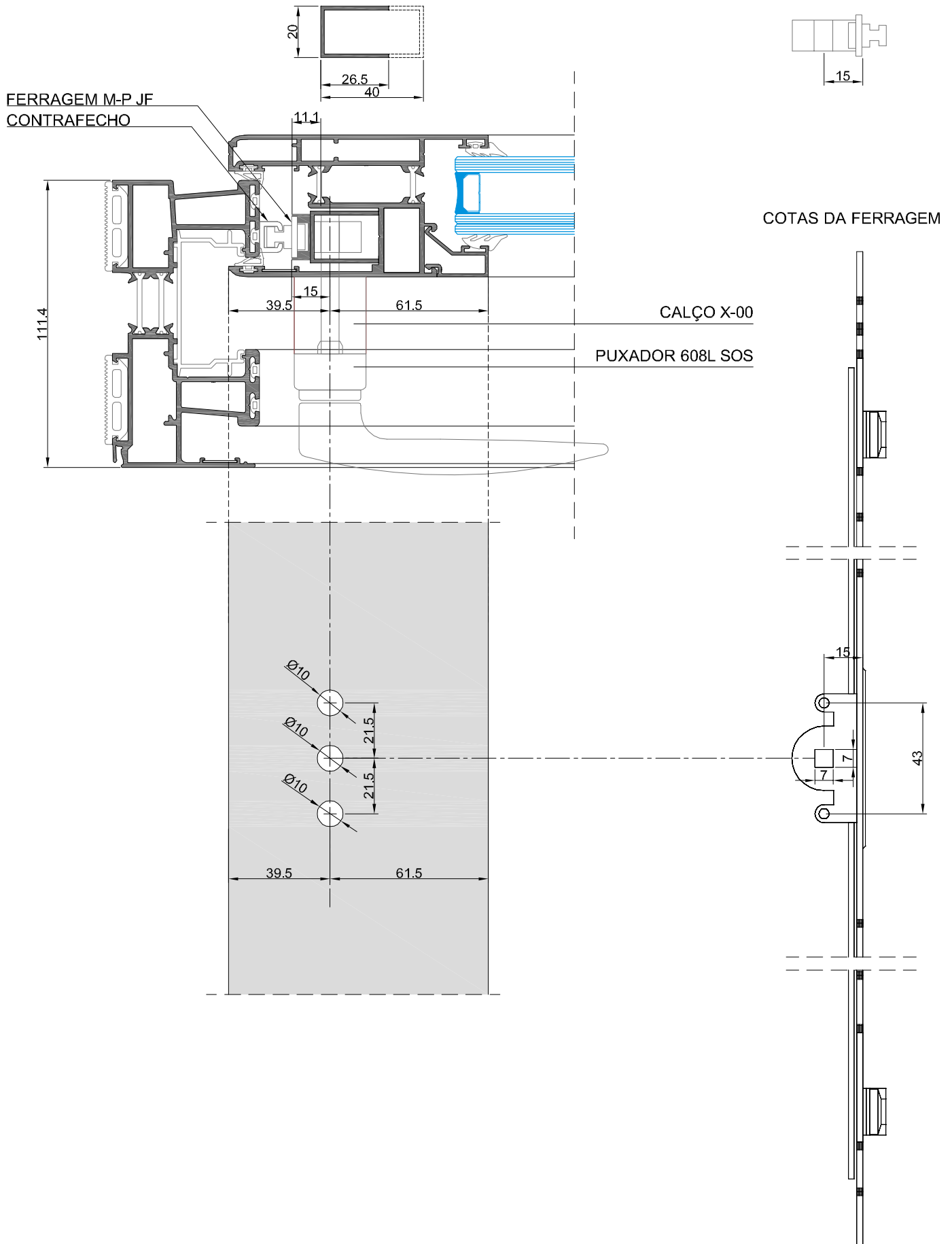

4. MONTAGEM DAS FERRAGENS E ACESSÓRIOS

4.3. PROLONGADOR PARA FERRAGEM PE

ACESSÓRIOS PARA PERMITIR APLICAR COM A FERRAGEM C260 PARA FOLHAS ATÉ 3325mm DE ALTURA

NOTA IMPORTANTE:

A ALTURA MÁXIMA DE FOLHA 3325mm É CONDICIONADA AO LOCAL DA OBRA, PESO DA FOLHA E ESPESSURAS DOS VIDROS A APLICAR.

CONSULTAR O DEPARTAMENTO TÉCNICO.

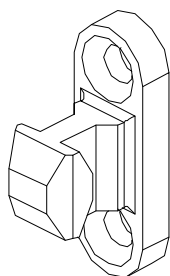

REFª: PONTO DE FECHO SIMPLES PE

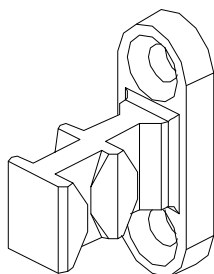

REFª: PONTO DE FECHO DUPLO PE PERMITE PARA VENTILAÇÃO

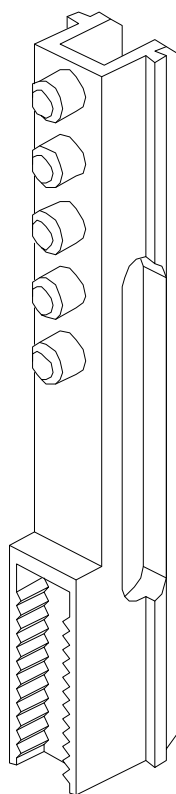
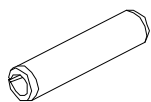

REFª: PROLONGADOR PARA FERRAGEM PE Natural

REFª: PROLONGADOR PARA FERRAGEM PE Preto

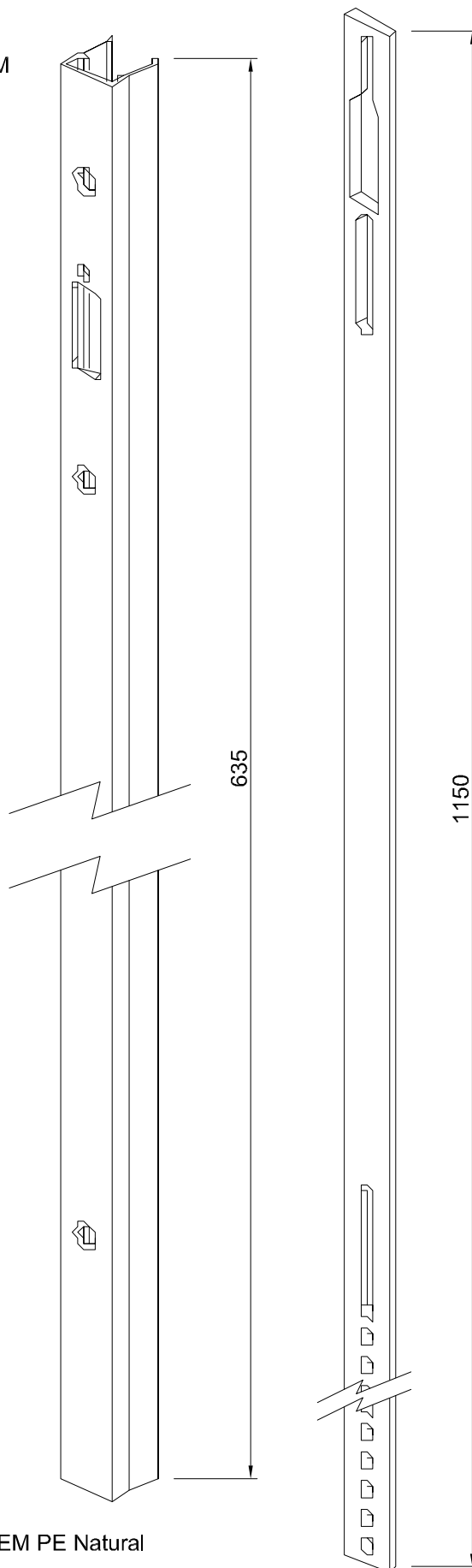

4. MONTAGEM DAS FERRAGENS E ACESSÓRIOS

4.4. CARRINHO DUPLO OSCILANTE COM REGULAÇÃO - Para aplicar com sistema de fecho através de ferragem multi-ponto



205166

CARRINHO PE REGULÁVEL AG. DUPLO

CARACTERÍSTICAS:

RESISTÊNCIA - 120kg POR CARRINHO

ROLAMENTOS DE AGULHAS INOX E EIXO RECTIFICADO

FERRAGENS EM INOX

DESMONTÁVEL

REGULAÇÃO DE -5mm; +3mm

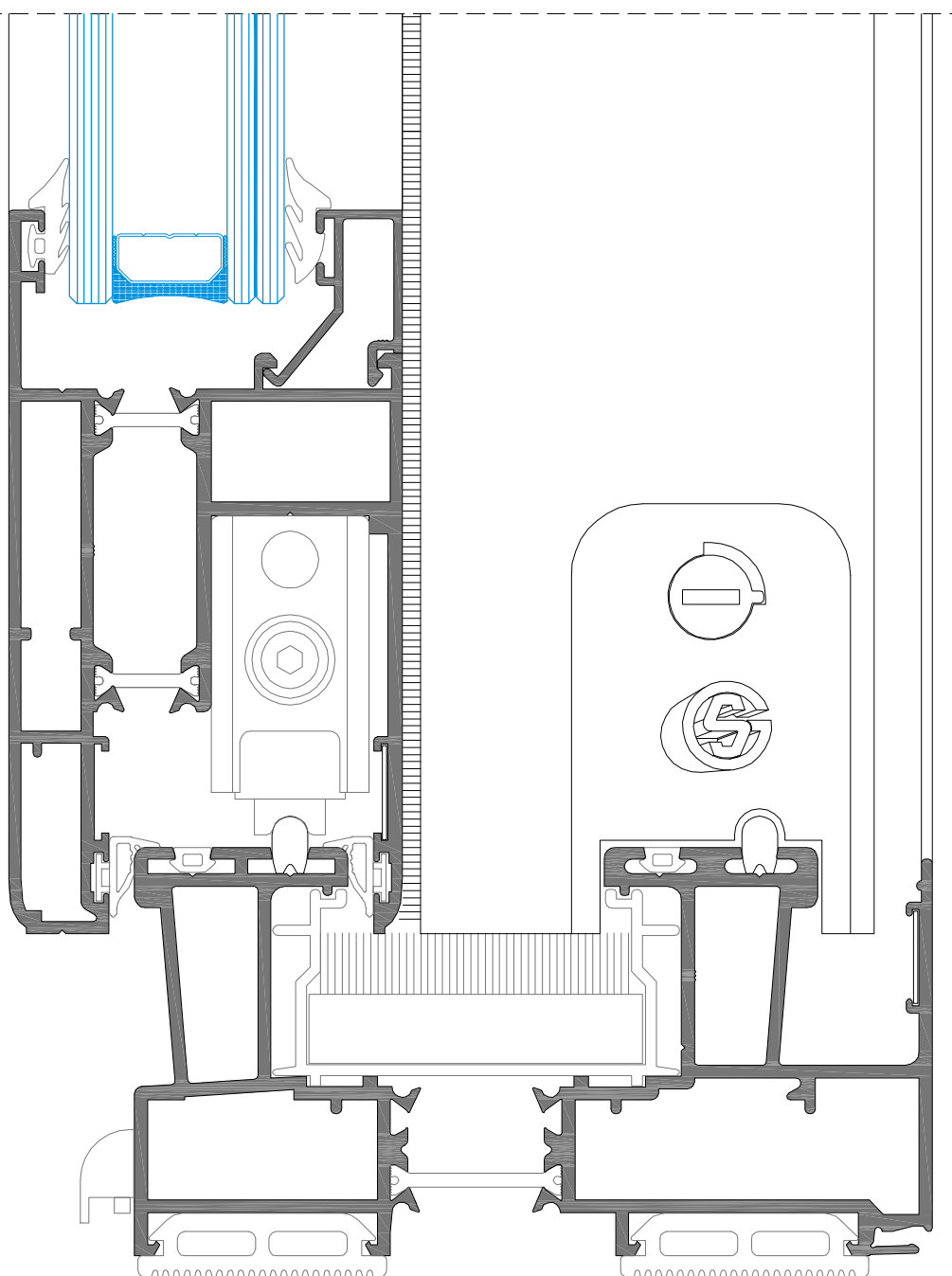

CHAVE UMBRAKO 4mm

- 5mm

44.5

+ 3mm

COTA DE APLICAÇÃO

APLICAR PELÚCIA 7 x 7 NAS TRAVESSAS INFERIORES

LARGURA MÍNIMA DA FOLHA - 500mm

PESO MÁXIMO POR FOLHA - 240Kg



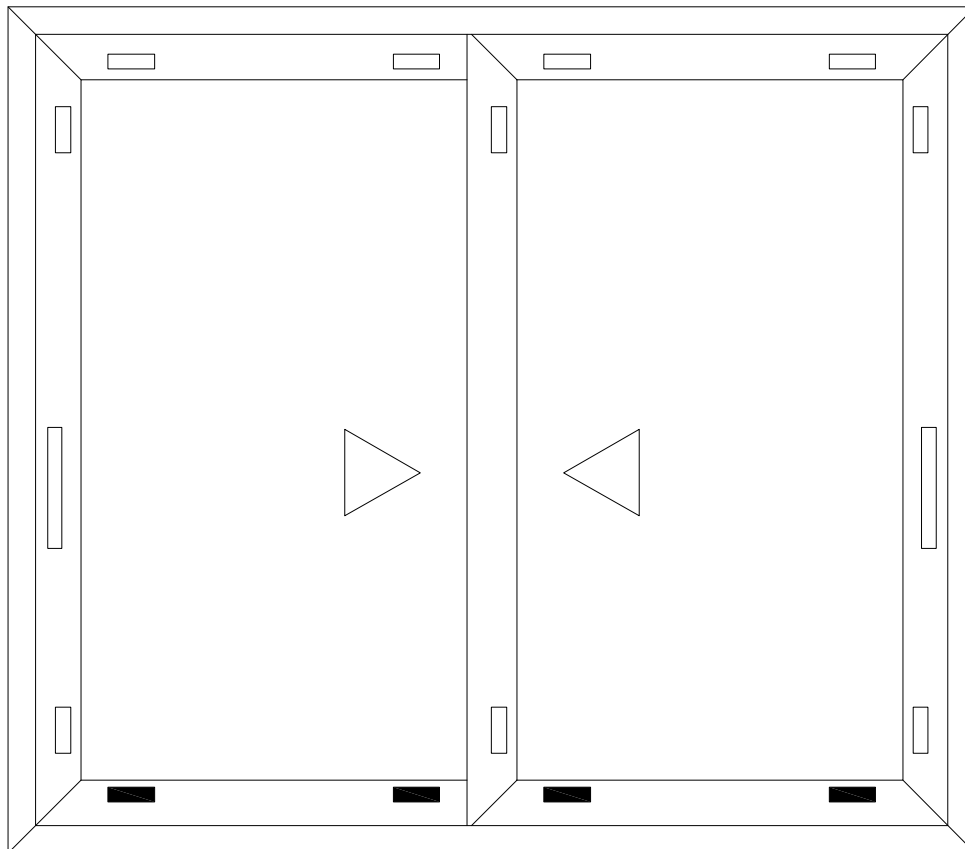

5. COLOCAÇÃO DOS VIDROS NO CAIXILHO

5.1. POSICIONAMENTO DOS CALÇOS

5.2. APLICAÇÃO DOS VEDANTES DOS VIDROS



LOCALIZAÇÃO DOS CALÇOS PARA VIDROS

LEGENDA	
	PONTOS DE FIXAÇÃO
	PORMENOR
	CALÇOS DE APOIO DOS VIDROS
	CALÇOS PERIFÉRICOS NORMAIS

6. FIXAÇÃO DOS CAIXILHOS EM OBRA

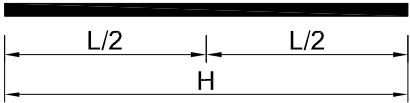
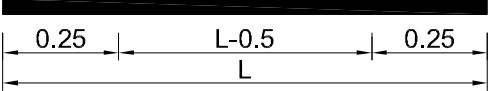
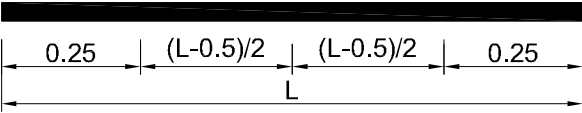
$L \leq 0.90 \text{ m}$ 
<p>Nenhuma Fixação</p>
$0.90 < L \leq 1.60 \text{ m}$ 
<p>1 Fixação</p>
$1.60 < L \leq 2.40 \text{ m}$ 
<p>2 Fixações</p>
$2.40 < L \leq 3.20 \text{ m}$ 
<p>3 Fixações</p>
$L > 3.20 \text{ m}$
<p>1 Fixação a mais por cada troço suplementar de 0.80 m</p>

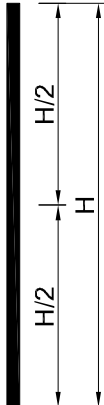
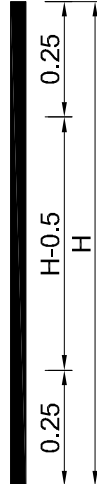
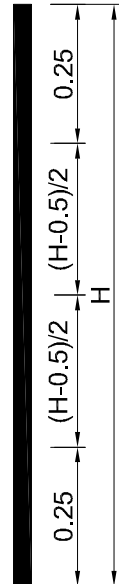
$H \leq 0.65 \text{ m}$ 	$0.65 \text{ m} < H \leq 1.45 \text{ m}$ 	$1.45 \text{ m} < H \leq 2.45 \text{ m}$ 
<p>1 Fixação</p>	<p>2 Fixações</p>	<p>3 Fixações</p>





SISTEMAS
EURO 2000®
PERFIS DE ALUMÍNIO E VIDROS PARA ARQUITECTURA

SOSOARES

Rua do Campo Alegre, 474
4150-170 Porto
T +351 226 096 709 | F +351226 005 642
E comercial@sosoares.pt

METALFER

Travessa do Bolegão, 146
Apartado 1
3754-904 Fermentelos
T +351 234 729 740 | F +351234 729 741
E metalfer@sosoares.pt

ALFA SUL

EN Lisboa-Sintra Km 14
Apartado 156
2726-936 Mem Martins
T +351 219 265 090 | F +351 219 265 098
E alfa.sul@sosoares.pt

ALULIDER

Pavilhão Industrial H - Plataforma 13D
Zona Franca Industrial
9200-047 Caniçal - Madeira
T +351 291 960 494 | F +351 291 960 497
E alulider@sosoares.pt

PERFIS OEIRAS

Rua da Colónia - Quinta da Cardosa
Apartado 214 - Abrunheira
2711-952 Sintra
T +351 219 156 660 | F +351 219 156 661
E perfis.oeiras@sosoares.pt

www.sosoares.pt